

# RELATÓRIO EXTENSÃO

1 semestre 2023

+123 456 7890  
[www.reallygreatsite.com](http://www.reallygreatsite.com)  
123 Anywhere st., Any City



## SUMÁRIO

INTRODUÇÃO.....	03
A EXTENSÃO NA IBPTECH.....	04
LABORATÓRIO DE HUMANIDADES E PRÁTICAS DE EXTENSÃO.....	05
PROJETOS DE EXTENSÃO DESENVOLVIDOS.....	06
Projeto: A influência e reflexos da tecnologia na cultura e na sociedade no período de pandemia e pós-pandemia.....	09
Projeto: Direção Segura.....	74
Projeto: Tecnologia e Direito na Sociedade da Informação.....	84
Projeto: Saúde Mental e Física: Entendendo a conexão e promovendo a resiliência.....	117
Projeto: O combate da desinformação na sociedade da informação.....	134
Projeto: Eco Eletrônicos: Promovendo a Educação Ambiental e o Descarte Responsável.....	143
Anexos.....	173

## INTRODUÇÃO

Na IBPTECH, a extensão faz parte do processo educativo e é mais do que conhecimento: é transformação. A extensão contribui para cumprir a missão da faculdade:

*Contribuir para o progresso tecnológico da nação, por meio da formação e atualização de profissionais aptos para atuação no mercado de trabalho, comprometidos com os princípios éticos, humanistas e com senso de justiça, bem como por meio da produção e disseminação do conhecimento, promovendo a sua responsabilidade social.*

Esta contribuição ocorre na disciplina de Laboratório de Humanidades, por meio das atividades de extensão, especialmente quando os projetos extensionistas abordam temas que promovem o progresso tecnológico da nação e contribuem para a formação e atualização de profissionais capacitados para o mercado de trabalho, comprometidos com princípios éticos, humanistas, com senso de justiça e responsabilidade social.

Os projetos de extensão fornecem uma experiência prática e enriquecedora, promovendo o compromisso dos estudantes com a missão da IES.

A prática extensionista contribui para promover o engajamento dos acadêmicos na sociedade o que resulta na formação de profissionais completos e cidadãos conscientes, capazes de liderar e promover transformações sociais significativas na comunidade.

Dessa forma, a extensão na IBPTECH fortalece a missão institucional de produzir e disseminar conhecimento, ao mesmo tempo em que promove responsabilidade social e desenvolvimento sustentável.

Esses projetos proporcionam ainda aos acadêmicos uma experiência transformadora, onde colocam em prática seus aprendizados, desenvolvem habilidades essenciais para o mercado de trabalho e contribuem ativamente para a comunidade.

Através de uma trilha de aprendizagem cuidadosamente elaborada, os alunos desenvolvem competências como trabalho em equipe, comunicação, liderança, criatividade e resolução de problemas.

O compromisso da Faculdade IBPTECH é com a formação de profissionais completos, engajados e transformadores dos espaços que ocupam.

Promovemos a formação de cidadãos conscientes e engajados na construção de um mundo melhor. Através dos projetos de extensão, aproximamos a academia da comunidade e contribuimos para o desenvolvimento sustentável da sociedade.

## **A EXTENSÃO NA IBPTECH**

Na IBPTECH a extensão é compreendida como um processo educativo de formação continuada para os acadêmicos e pode acontecer em diversos formatos e modalidades.

Conforme a Resolução CNE/CES 07/2018, no artigo 3º as atividades de extensão também devem ser inseridas na matriz curricular:

*A Extensão na Educação Superior Brasileira é a atividade que se integra à matriz curricular e à organização da pesquisa, constituindo-se em processo interdisciplinar, político e educacional, cultural, científico, tecnológico, que promove a interação transformadora entre as instituições de ensino superior e os outros setores da sociedade, por meio da produção e da aplicação do conhecimento, em articulação permanente com o ensino e a pesquisa.*

O caráter diverso da extensão, atende o princípio constitucional de indissociabilidade do ensino, pesquisa e extensão.

As atividades extensionistas estão associadas à matriz curricular de forma prática e integrada aos conteúdos disciplinares necessários à formação do perfil do egresso e ao seu contexto profissional.

Nas atividades extensionistas do Laboratório de Humanidades os alunos trabalharam com a construção de projetos voltados para a comunidade e com os temas transversais e sua aplicabilidade em Direitos Humanos; Educação Ambiental; História e Cultura Afro Brasileira e Indígena.

A proposta foi que o acadêmico, além das atividades extensionistas, assumisse o protagonismo na elaboração e execução dos projetos desenvolvidos e aplicados na comunidade em que está inserido.

Nesse contexto, o professor desempenhou o papel de orientador dos projetos, guiando os acadêmicos ao longo da jornada. O acadêmico, por sua vez,

foi o protagonista e responsável pelo planejamento e execução dos projetos, aprendendo diversas habilidades e tornando-se um profissional mais qualificado e valorizado pelo mercado. Ao todo foram impactadas aproximadamente duzentas e cinquenta pessoas da comunidade.

Esse modelo teve como objetivo incentivar o desenvolvimento da capacidade de absorção de conhecimento de maneira autônoma e participativa.

Para desenvolver os projetos os alunos buscaram uma empresa, ong, instituição confessional, a sua comunidade para desenvolver o projeto que teve as seguintes etapas:

- Criação do Projeto
- ODS e problema de partida
- Planejamento
- Descrição do Problema
- Pesquisa e Entrevista
- Solução e Execução
- Apresentação e Autoavaliação

Como proposta final os alunos aplicaram e executaram o projeto desenvolvido na instituição escolhida fazendo o registro de todas as etapas a saber:

- Carta de Apresentação (modelo enviado pelo professor - Anexo 1)
- Carta de Autorização (modelo enviado pelo professor - Anexo 2)
- Listas de assinaturas dos participantes (no desenvolvimento do projeto)
- Documento fotográfico da comunidade escolhida (no desenvolvimento do projeto)
- Projeto de extensão (modelo enviado pelo professor – Anexo 3)
- Relatório de extensão (modelo enviado pelo professor – Anexo 4)

## **LABORATÓRIO DE HUMANIDADES E PRÁTICAS DE EXTENSÃO**

É importante destacar que as práticas extensionistas estão incluídas na disciplina Laboratório de Humanidades e, portanto, fazem parte da matriz curricular.

Ao longo dessa disciplina, os estudantes desenvolvem atividades de extensão que estão diretamente relacionadas ao conteúdo abordado na ementa da disciplina. A disciplina Laboratório de Humanidades:

Apresenta conceitos e analisa a (s) cultura (s) construída coletivamente e transformada historicamente. Percebendo a cultura como um elemento social estuda conteúdos sobre história da cultura afro-brasileira e indígena.

Propõe análise e discussão de situações no mundo do trabalho relacionadas à diversidade cultural, tendo como foco a contribuição da cultura afro-brasileira e indígena. Ainda, aprofunda os conceitos de cultura, etnia e raça, fornecendo arcabouço teórico para refletir as ações e mobilizações políticas dos grupos e dos indivíduos no ciberespaço.

Apresenta conteúdos sobre atuação no ciberespaço de grupos e indivíduos, no Brasil, que se identificam com a cultura indígena e com a cultura afro-brasileira. Apresenta também conceitos sobre Direitos Humanos. Volta-se para a discussão dos novos desafios colocados aos Direitos Humanos frente à construção de novas formas de relações sociais e culturais no ciberespaço e análise na interface entre Direitos Humanos e tecnologias.

Analisa e discute conteúdos sobre a relação entre sociedade, sistema produtivo e meio ambiente, sobre sustentabilidade e sobre os impactos da produção e do consumo de eletrônicos no meio ambiente e conservação do ambiente.

Esses conteúdos visam a interiorização de valores humanos, de equidade, respeito à diversidade, aos direitos humanos e a conservação do ambiente, voltados a Cultura e Sociedade, as Questões Étnico Raciais, Direitos Humanos e Questões Ambientais que deverão refletir no trabalho do profissional da defesa cibernética.

Estes conceitos e aprendizados são aplicados nos projetos de Extensão desenvolvidos na disciplina e aplicados à comunidade.

Os conteúdos curriculares disponibilizados nessa disciplina dialogam com problemas e questões relativas ao trabalho do egresso em Defesa Cibernética ao mesmo tempo em que o incentivam a refletir situações próprias à formação da sociedade brasileira.

O estudante desenvolve habilidades e competências para se integrar ao universo social, cultural, político, econômico que o cerca e que, de modo inerente, circunda seu meio profissional. Consequentemente, portanto, privilegiamos estes componentes curriculares como momentos e espaços para o desenvolvimento de atividades de extensão.

A aprendizagem mediante análise de situações problema e mediante o desenvolvimento de projetos é interessante sob diferentes perspectivas. Um dos principais objetivos da curricularização das atividades de extensão é a integração entre ensino, pesquisa e extensão e a aprendizagem por projetos vai ao encontro deste propósito.

A análise de situações problema que inspirem o desenvolvimento de projetos, por sua vez, oportuniza a atualização desses projetos e sua relação com a comunidade em que serão aplicados e analisados. Tendo isso em mente, propomos que, ao decorrer destas disciplinas, os estudantes trabalhem em times para a construção, a aplicação e a avaliação de:

**Projetos de ação e inclusão:** voltados, por exemplo, para o desenvolvimento de propostas de intervenção relacionados às grandes áreas que serão estudadas ao longo dos períodos letivos nos Laboratórios de Humanidades. Os estudantes serão incentivados a trabalhar coletivamente para a construção e aplicação de soluções voltadas para a inclusão social, a inclusão digital, a conscientização sobre questões ambientais, direitos humanos, multiculturalismo etc.

**Projetos de pesquisa aplicada à extensão:** voltados para a análise das relações estabelecidas com o público externo com o qual deverão trabalhar no semestre. Como as questões ambientais, culturais, étnico-raciais são abordadas em ambientes profissionais diversos? Como o público compreende temáticas como estas em seu cotidiano? Quais as políticas institucionais existentes para lidar com tais questões? Estas e outras perguntas poderão inspirar projetos de pesquisa aplicadas à relação com a comunidade.

**Projetos de ação educativa:** voltados para desenvolvimento e aplicação de ações de caráter educacional, visando à conscientização do público em relação a assuntos derivados dos conteúdos aprendidos nos semestres, como, por exemplo, meio ambiente e descarte de resíduos sólidos; racismo institucional,

multiculturalismo e diversidade cultural e étnica; direitos humanos e ciberespaço etc.

## **PROJETOS DE EXTENSÃO DESENVOLVIDOS**

1. A influência e reflexos da tecnologia na cultura e na sociedade no período de pandemia e pós-pandemia
2. Direção Segura
3. Tecnologia e Direito na Sociedade da Informação
4. Saúde Mental e Física: Entendendo a conexão e promovendo a resiliência.
5. O combate da desinformação na sociedade da informação
6. Eco Eletrônicos: Promovendo a Educação Ambiental e o Descarte Responsável

# **A influência e reflexos da tecnologia na cultura e na sociedade no período de pandemia e pós-pandemia**

## PROJETO DE EXTENSÃO

1. <b>Título do Projeto:</b> A influência e reflexos da tecnologia na cultura e na sociedade no período de pandemia e pós-pandemia	
2. Curso (s) envolvidos:	Superior de Tecnologia em Defesa Cibernética
3. Professores do Projeto:	Profª Bruna / Profª Thainan
4. <b>Objetivos:</b>	
<ul style="list-style-type: none"> <li>● Conscientizar os envolvidos sobre a influência do uso da tecnologia para facilitação da vida no dia a dia (site e aplicativos de uso corriqueiro para facilitação da - Bancos, Alimentação e Conveniências)</li> <li>● Conscientizá-los sobre a importância de atenção e responsabilidades no uso da tecnologia para as tarefas do dia a dia.</li> <li>● Conscientizá-los sobre procedimento e cautelas necessárias a fim de evitar que sejam vítimas de possíveis crimes ou fraudes decorrentes do uso de tecnologia</li> </ul>	
5. Carga horária do Projeto:	60h
6. Recursos Didáticos Pedagógicos:	Livreto e Formulário Google
7. Instituições Parceiras:	Faculdade IBPTech Araújo Técnicas de Estudos Ltda (RESUMAPAS) Público Externo
8. Participantes do projeto:	André Henrique Marques do Nascimento Fellipe Gabriel Santos Bond Giovanna Ribeiro de Souza Flavio de Oliveira Espindola
9. Financiamento do Projeto:	Recurso Próprios
10. Número estimado de Participantes (comunidade):	Resumapas 8 pessoas Público Externo 12 pessoas Total de 20 pessoas
11. Data de Realização:	De 16/05/2023 à 19/06/2023
12. Atividades a serem realizadas:	
Elaboração de Material impresso / digital a fim de apresentar com assertividade os objetivos do item 4	

13. Programa de Extensão (linha que pertence):	Laboratório de Humanidades – GDCLAB04 – Questões étnico-raciais - Cultura e usos de novas tecnologias
14. Qual dos Objetivos do Desenvolvimento sustentável seu projeto atenderá?	
<input type="checkbox"/> ODS 1: Erradicar com a pobreza em todas as suas formas, em todos os lugares <input type="checkbox"/> ODS 2: Acabar com a fome, alcançar a segurança alimentar e melhoria da nutrição e promover a agricultura sustentável <input type="checkbox"/> ODS 3: Assegurar uma vida saudável e promover o bem-estar para todos, em todas as idades <input checked="" type="checkbox"/> ODS 4: Assegurar a educação inclusiva, equitativa e de qualidade, e promover oportunidades de aprendizagem ao longo da vida para todos <input type="checkbox"/> ODS 5: Alcançar a igualdade de gênero e empoderar todas as mulheres e meninas <input type="checkbox"/> ODS 6: Assegurar a disponibilidade e gestão sustentável da água e saneamento para todos <input type="checkbox"/> ODS 7: Assegurar o acesso confiável, sustentável, moderno e a preço acessível à energia para todos <input type="checkbox"/> ODS 8: Promover o crescimento econômico sustentado, inclusivo e sustentável, emprego pleno e produtivo e trabalho decente para todos <input type="checkbox"/> ODS 9: Construir infraestruturas resilientes, promover a industrialização inclusiva e sustentável e fomentar a inovação <input type="checkbox"/> ODS 10: Reduzir a desigualdade dentro dos países e entre eles <input type="checkbox"/> ODS 11. Tornar as cidades e os assentamentos humanos inclusivos, seguros, resilientes e sustentáveis <input type="checkbox"/> ODS 12. Assegurar padrões de produção e de consumo sustentáveis <input type="checkbox"/> ODS 13. Tomar medidas urgentes para combater a mudança climática e seus impactos <input type="checkbox"/> ODS 14. Conservação e uso sustentável dos oceanos, dos mares e dos recursos marinhos para o desenvolvimento sustentável <input type="checkbox"/> ODS 15. Proteger, recuperar e promover o uso sustentável dos ecossistemas terrestres, gerir de forma sustentável as florestas, combater a desertificação, deter e reverter a degradação da terra e deter a perda de biodiversidade <input type="checkbox"/> ODS 16. Promover sociedades pacíficas e inclusivas para o desenvolvimento sustentável, proporcionar o acesso à justiça para todos e construir instituições eficazes, responsáveis e inclusivas em todos os níveis <input type="checkbox"/> ODS 17. Fortalecer os meios de implementação e revitalizar a parceria global para o desenvolvimento sustentável	
15. Resumo do Projeto: (máximo 20 linhas)	
<p>O referido projeto tem como objetivo, conscientizar os envolvidos sobre a influência do uso da tecnologia para facilitação da vida cotidiana, inclusive sobre a importância de sua utilização com atenção e responsabilidade, a fim de evitar que seus usuários sejam vítimas crimes ou fraudes praticados pelo uso da internet.</p> <p>Abordaremos quais são as melhores práticas e métodos, para evitar crimes ou fraudes praticadas por meio do uso da tecnologia/internet, em virtude do surgimento e aceleração de novas tecnologias, impulsionadas pela situação de pandemia</p>	

## RELATÓRIO DE EXTENSÃO

1. Título do Projeto:	A influência e reflexos da tecnologia na cultura e na sociedade no período de pandemia e pós-pandemia
2. Curso (s) envolvidos:	Superior de Tecnologia em Defesa Cibernética
3. Professores do Projeto:	Profª Bruna / Profª Thainan
4. Ações Realizadas (detalhar)	<ul style="list-style-type: none"> <li>• Elaboração de material impresso sobre a influência e reflexos da tecnologia na cultura e na sociedade no período de pandemia e pós-pandemia;</li> <li>• Elaboração e aplicação de questionário pré-apresentação para coleta e dados dos participantes inclusive sobre as percepções de realidades e necessidades decorrentes do uso da tecnologia/internet;</li> <li>• Apresentação de pequena palestra, apresentando os seguintes tópicos: A influência e reflexos da tecnologia na cultura tradicional no período de pandemia e pós pandemia; O que é cultura digital; Aspectos da cultura digital; Impactos da cultura digital na cultura tradicional e na sociedade; Pontos positivos e negativos sobre os impactos da cultura digital na cultura tradicional e na sociedade; Qual a importância da cultura digital para os dias atuais; Levantamento de tentativas de ataques cibernéticos no Brasil nos anos de 2020, 2021 e 2022; Dicas de segurança para evitar / minimizar crimes ou fraudes decorrentes do uso de tecnologia/internet.</li> <li>• Abertura de tempo e oportunidade para discussão e esclarecimentos com os participantes sobre o conteúdo pautado e conteúdos relevantes envolvendo temas conexo ao apresentado;</li> <li>• Elaboração e aplicação de questionário pós-apresentação para verificar o nível de fixação do conteúdo apresentado e reforçar as melhores práticas de procedimentos de segurança, e cautelas necessárias para uso consciente da tecnologia/internet de maneira segura e tranquila;</li> </ul>
5. Objetivos:	<input checked="" type="checkbox"/> totalmente atingidos <input type="checkbox"/> parcialmente atingidos <input type="checkbox"/> não atingidos
Se não foram totalmente atingidos, justificar:	
6. Número de Participantes (alunos):	<input checked="" type="checkbox"/> superou a quantidade esperada <input type="checkbox"/> quantidade esperada <input type="checkbox"/> não atendeu a quantidade esperada.
Se não atendeu a quantidade esperada, justificar:	
7. Número de Participantes da comunidade:	<input checked="" type="checkbox"/> superou a quantidade esperada <input type="checkbox"/> quantidade esperada <input type="checkbox"/> não atendeu a quantidade esperada.

Se não atendeu a quantidade esperada, justificar:	
8. Cronograma de execução	( X ) Foi cumprido conforme previsto ( ) não foi cumprido
9. Data de Realização (período)	16/05/2023 à 19/06/2023
10. Resumo do Projeto: (máximo 30 linhas)	
<p>Elaboramos material digital (slides) para apresentar aos participantes qual a influência e os reflexos da tecnologia na cultura e na sociedade no período de pandemia e pós-pandemia, em especial aos procedimentos de segurança, e cautelas necessárias para uso consciente e seguro da tecnologia/internet.</p> <p>Visando obter parâmetros e dados específicos para o foco em questões pertinentes dentro do tema, optamos por elaborar 02 (dois) questionário, distribuídos da seguinte maneira:</p> <p>Primeiro questionário: pré-apresentação para coleta e dados dos participantes inclusive sobre as percepções de realidades e necessidades decorrentes do uso da tecnologia/internet</p> <p>Segundo questionário: pós-apresentação para verificar o nível de fixação do conteúdo apresentado e reforçar as melhores práticas de procedimentos de segurança, e cautelas necessárias para uso consciente da tecnologia/internet de maneira segura e tranquila;</p> <p>Apresentamos dados estatísticos referente a levantamento de tentativas de ataques cibernéticos no Brasil nos anos de 2020, 2021 e 2022;</p> <p>Apresentamos aproximadamente 30 dicas de segurança para evitar / minimizar crimes ou fraudes decorrentes do uso de tecnologia/internet;</p> <p>Ressaltamos aos participantes os pontos positivos e negativos da cultura digital, englobando o uso da tecnologia/internet, inclusive da necessidade de seu uso no dia a dia, frisando sempre as melhores práticas de procedimentos de segurança, e cautelas necessárias para uso consciente da tecnologia/internet de maneira segura e tranquila.</p> <p>Ao final, e não menos importante, oportunizamos aos participantes um momento, para reflexão e discussão sobre os temas pautados, e não pautados, que possuíam relação ou correlação com os que foram apresentados.</p>	
11. O que a aplicação do projeto trouxe de impacto para a sociedade? (resultados do projeto)	
<p>A aplicação do projeto trouxe como impactos e resultados a necessidade de difusão de educação e conscientização sobre a adoção de melhores práticas e procedimentos de segurança, inclusive das cautelas necessárias para uso consciente da tecnologia/internet de maneira segura e tranquila, a fim de evitar crimes, fraude, exposição de dados sensíveis.</p>	

Destacando-se que esta difusão deve ser realizada por todo, e que não necessita de escola ou intervenção pública, ou seja, se cada um fizer um pouco, o resultado será satisfatório e melhor o que o esperado.

12. Como o projeto atendeu os objetivos do Desenvolvimento sustentável previstos?

O projeto tentou assegurar a conscientização, educação e igualdade de acesso a informações englobando o uso da tecnologia/internet para todos os participantes e sociedade, frisando os pontos positivos e negativos da cultura digital. Destacando inclusive o ensino sobre adoção das melhores práticas, procedimentos de segurança, e cautelas necessárias para uso consciente da tecnologia/internet de maneira segura e tranquila.

13. Lista de Participantes:

Anexo 1 - questionário pré-apresentação  
Anexo 2 - questionário pós-apresentação  
Anexo 3 - questionário pré-apresentação individual  
Anexo 4 - questionário pós-apresentação individual

14. Fotos do Projeto:

Anexo 5 – Prints apresentação

15. Assinatura dos participantes:

Anexo 1 - questionário pré-apresentação  
Anexo 2 - questionário pós-apresentação  
Anexo 3 - questionário pré-apresentação individual  
Anexo 4 - questionário pós-apresentação individual  
Anexo 6 - Cartas de Autorização

## **CARTA DE APRESENTAÇÃO PARA PROJETO DE EXTENSÃO**

São Paulo, 16 de maio de 2023.

Prezado(s) Senhor(es),

Apresentamos os acadêmicos André Henrique Marques do Nascimento; Fellipe Gabriel Santos Bond; Gyovanna Ribeiro de Souza; Flavio de Oliveira Espindola, do Curso de Tecnologia em Defesa Cibernética, da Faculdade IBPTECH, para realização do Projeto de Extensão Universitária intitulado: A INFLUÊNCIA E REFLEXOS NA CULTURA NO PERÍODO PANÊMICO E PÓS PANDÊMICO.

A extensão está prevista no Projeto Pedagógico de Curso e em acordo com a Resolução CNE/CES n 7/2018 e o parecer CNE/CES n 608/2018 que instituem as Diretrizes para a Extensão Superior Brasileira e não caracteriza vínculo empregatício do aluno com a EMPRESA, ONG ou comunidade.

A Extensão promove iniciativas que expressam o compromisso social da comunidade acadêmica da IBPTECH com todas as áreas, em especial, as de tecnologia, comunicação, cultura, direitos humanos e justiça, educação, meio ambiente, saúde e trabalho, contribuindo para construir um mundo melhor.

Para que a ação seja efetiva, o acadêmico cumprirá e aplicará o Projeto de Extensão, previamente acordado com o professor responsável, bem como fará a entrega de Relatório e Apresentação do Projeto na IBPTECH.

Agradecemos antecipadamente o apoio da Instituição e colaboração durante a execução do projeto.

Atenciosamente,

Prof. Bruna Scheifer  
Docente responsável pela Extensão  
e-mail para contato: bruna.scheifer@ibptech.edu.br



A influência e os reflexos da tecnologia na cultura e na sociedade no período de pandemia e pós pandemia, em virtude do surgimento e aceleração de novas tecnologias.

*Conscientização sobre a importância e atenção, no uso racional e responsável da tecnologia, inclusive no tocante aos procedimentos de segurança, e cautelas necessárias para evitar crimes ou fraudes decorrentes do uso de tecnologia/internet.*

# O QUE VEM POR AÍ

## Apresentação sobre

- A influência e reflexos da tecnologia na cultura tradicional no período de pandemia e pós pandemia
- O que é cultura digital
- Aspectos da cultura digital
- Impactos da cultura digital na cultura tradicional e na sociedade
- Pontos positivos e negativos sobre os impactos da cultura digital na cultura tradicional e na sociedade
- Qual a importância da cultura digital para os dias atuais
- Levantamento de tentativas de ataques cibernéticos no Brasil nos anos de 2020, 2021 e 2022
- Dicas de segurança para evitar / minimizar crimes ou fraudes decorrentes do uso de tecnologia/internet.



## **A influência e reflexos da tecnologia na cultura no período de pandemia e pós pandemia**

Ao longo de 2020, observamos o impacto da pandemia da COVID-19, em todos os seus aspectos, sejam eles, sociais, ambientais, econômicos, culturais, dentre outros. Diante disso, houveram mudanças significativas no modo de vida da sociedade como um todo, mudanças estas relevantes, revolucionárias e sem precedentes nunca antes visto na história do planeta, qual ficou conhecida como transformação digital.

Essa tal transformação digital trouxe consigo uma série de conceitos inovadores, os quais envolveram tecnologias disruptivas, em virtude do novo modo de como as pessoas vivem e se relacionam, e nesse contexto, um dos termos que está ganhando destaque e força é o de cultura digital.

A cultura digital, está relacionada a toda mudança causada pelo estabelecimento de recursos tecnológicos e da internet, atores principais de uma revolução no comportamento humano e da sociedade como um todo.

## **O que é cultura digital ?**

A cultura digital pode ser definida como as práticas, costumes e formas de interação social realizadas a partir das ferramentas da tecnologia digital, como a internet e as TICs (tecnologias de informação e comunicação).

A cultura digital, parte de um cenário de desenvolvimento constante da sociedade, que sempre é impactada por novas práticas sociais que reconfiguram muitos costumes e ações de rotina.

# ***Aspectos da cultura digital***

O conceito de cultura digital só existe porque se baseia em alguns pilares. E sem eles, não haveria possibilidade de mantê-la em evolução ao longo do tempo. Por este motivo, é fundamental conhecê-los.

Vejamos nos próximos slides:

# ***1. World Wide Web ou WWW.***

É comum que as pessoas confundam o World Wide Web (WWW) com a internet, porém, se tratam de coisas distintas. Este consiste num sistema de distribuição de documentos, imagens e hipertextos, independentemente do uso da rede.

Seu funcionamento depende de hiperlinks e páginas para navegação, como navegadores, páginas web, HTML, links e URLs.

## ***2. Internet***

É a infraestrutura que permite aos dados, informações e mensagens percorrerem o planeta. Na prática, trata-se de uma única rede global, responsável por interconectar os mais diversos dispositivos espalhados pelo mundo. Por isso, é chamada de rede mundial de computadores.

Alguns elementos que remetem ao conceito estão tipos de conexões, roteadores e wi-fi. Além disso, há os serviços, como plataformas de streaming, redes sociais, aplicativos de mensagens, mecanismos de busca, jogos, portais e outros. Tudo isso acontece a partir de navegadores, links, URLs, HTML e outros meios do WWW.

### ***3. Tecnologias de Informação e Comunicação (TICs)***

Algumas TICs a citar, são lousas e mesas interativas, equipamentos de reconhecimento facial, computadores, tablets, smartphones, comércio eletrônico e buscas online.

Dentro do contexto de cultura digital, as TICs são todos os recursos e práticas que permitem a informação fluir em qualquer distância.

Elas são desenvolvidas a partir do crescimento da internet, com o objetivo de facilitar o dia a dia e criar uma sociedade mais informada e interconectada.

## ***4. Redes Sociais***

De acordo com um estudo publicado pelo site Cupom Válido, baseado em números da WeAreSocial e HootSuite, o Brasil está em terceiro lugar na lista dos países que mais usam as redes sociais. Segundo o levantamento, os brasileiros passam cerca de 3h42 conectados a elas.

Nelas, é possível, por exemplo, acompanhar o dia a dia de pessoas e empresas, compartilhar acontecimentos, conferir notícias, aprender sobre os mais variados assuntos, fazer marketing e vender. As mais acessadas em todo o mundo são o Facebook, Instagram, YouTube, WhatsApp, Twitter e LinkedIn.

Como é de se imaginar, esses canais são um braço fundamental da cultura digital, a qual vem impactando toda a sociedade de forma rápida e irreversível.

# Os impactos da cultura digital na cultura tradicional e na sociedade

Como tudo o que envolve a cultura humana, a era digital também vem impactando fortemente o modo como os negócios operam e de como as pessoas realizam suas atividades diárias. Ou seja, ela trouxe ao mundo uma nova forma de se comunicar e relacionar-se.

Nos negócios, o conceito gerou o processo de integrar recursos digitais em todas as atividades e áreas, de modo a agilizar a rotina dos diferentes públicos: colaboradores, gestores, fornecedores e público consumidor.

Tarefas que antes eram executadas manualmente podem ser automatizadas, ou processos podem ser otimizados via ferramentas digitais.

Além disso, vale ressaltar também a forma de se relacionar e comprar dos consumidores, o modo como alguns atendimentos médicos podem ser feitos e a forma como as pessoas consomem conteúdo e se comunicam. Fato é que se trata de uma tendência que só tende a crescer.

# Veja alguns setores que passaram por mudanças importantes:

**Educação:** a internet e as TICs trouxeram inúmeras possibilidades para a aprendizagem de crianças, adolescentes e adultos. Hoje, existem plataformas de estudo voltadas a todas as idades e interesses, aulas online, plataformas de gerenciamento de matérias, notas, faltas e demais atributos rotineiros, aplicativos de estudo e organização de materiais, livros e outros formatos de materiais disponíveis no digital, dentre outros.

**Comunicação:** muito além do telefone, os exemplos são muitos, mas aqui estão os maiores deles: celulares e smartphones, redes sociais, e-mail, aplicativos de mensagens instantâneas, chatbots e inteligência artificial

# Veja alguns setores que passaram por mudanças importantes:

**Trabalho / Empresas:** as organizações vêm se beneficiando em diversos aspectos, como no aumento da produtividade, redução de custos, minimização no desperdício de recursos, agilidade, melhor relacionamento com os clientes e outros

**Comércio / Processo produtivo:** o varejo passou por um boom nas vendas desde que a cultura digital começou a ser implementada inclusive na pandemia da covid 19. Com o estabelecimento dos e-commerces, marketplaces e redes sociais, se tornou possível fazer ações integradas de marketing e vendas, que se refletem em melhores resultados, racionalização de custos, maior eficiência na produção, oferta de produtos e soluções mais inovadoras, fortalecer presença de mercado. destaque em relação à concorrência



**Como podemos verificar, todos os setores do mercado, foram largamente influenciados pelo surgimento de novas tecnologias, e trouxeram consigo pontos positivos e negativos e não há como negar isso**

## PONTOS POSITIVOS SOBRE OS IMPACTOS DA CULTURA DIGITAL NA CULTURA TRADICIONAL E NA SOCIEDADE

Otimização de tempo

Meios de comunicação mais eficientes

Bancos melhorados

Melhores técnicas de aprendizagem

Facilidade de acesso à informação

Inovação em muitos campos da vida

Eficiência e redução de custos

Dentre outros

## PONTOS NEGATIVOS SOBRE OS IMPACTOS DA CULTURA DIGITAL NA CULTURA TRADICIONAL E NA SOCIEDADE

Sedentarismo

Diminuição da interação pessoal

Frustração

Falta de Segurança da informação

Falta de cuidados com a saúde física e mental

Impaciência

Competir com inteligências artificiais

Aumento do índice de desemprego

Desregulação do sono

Dentre outros

# Qual a importância da cultura digital

**01** A constante evolução tecnológica, que trouxe o conceito de cultura digital, permitiu que inúmeras tarefas do dia a dia e processos ganhassem em agilidade, praticidade e facilidade, mudando também o comportamento das pessoas, as quais passaram a exigir características como essas.

**02** Seja na implementação de novas ferramentas, para otimização de tempo na vida do dia a dia , no aumento da produtividade ou do faturamento de uma companhia (de qualquer porte), esse é um conceito que merece destaque. Vale lembrar que aderir a ela se tornou uma questão de sobrevivência, já que esse é um caminho sem volta em toda a sociedade.



Todo este avanço tecnológico decorrente da pandemia da covid 19, ainda que não esperado, embora tenha facilitado e otimizado o dia a dia da sociedade, trouxe consigo riscos não projetados, dotados de consequências e reflexos descompassados, inclusive considerando que não houve em momento algum conscientização da sociedade sobre a importância e atenção, no uso racional e responsável da tecnologia, menos ainda, no tocante aos procedimentos de segurança, e cautelas necessárias para evitar crimes ou fraudes decorrentes de seu uso.

Segundo levantamentos realizados e divulgados pela empresa de soluções de cibersegurança Fortinet, o Brasil vem frequentemente sendo alvo de ataques cibernéticos no decorrer dos anos, o que se intensificou ainda mais no período pandêmico e pós pandêmico

Em 2020 registrou 8,5 bilhões de tentativas de ataques cibernéticos.

Em 2021 registrou mais de 88,5 bilhões tentativas de ataques cibernéticos, com um aumento de mais de 950% com relação a 2020.

Em 2022 registrou 103,16 bilhões de tentativas de ataques cibernéticos um aumento de 16% com relação a 2021.

Conforme se verifica, o cenário dos riscos cibernéticos evoluiu e se intensificou rapidamente por conta da cultura digital, e claro, em decorrência da ausência de conscientização da sociedade sobre a importância e atenção, no uso racional e responsável da tecnologia, inclusive, no tocante aos procedimentos de segurança, e cautelas necessárias para evitar ou minimizar a incidência de crimes ou fraudes decorrentes do uso de tecnologia/internet.

**Quanto mais as nossas vidas e nosso dia a dia estão online, maior a necessidade de adotarmos práticas de segurança na internet para mantermos nossos dados seguros, certo?**

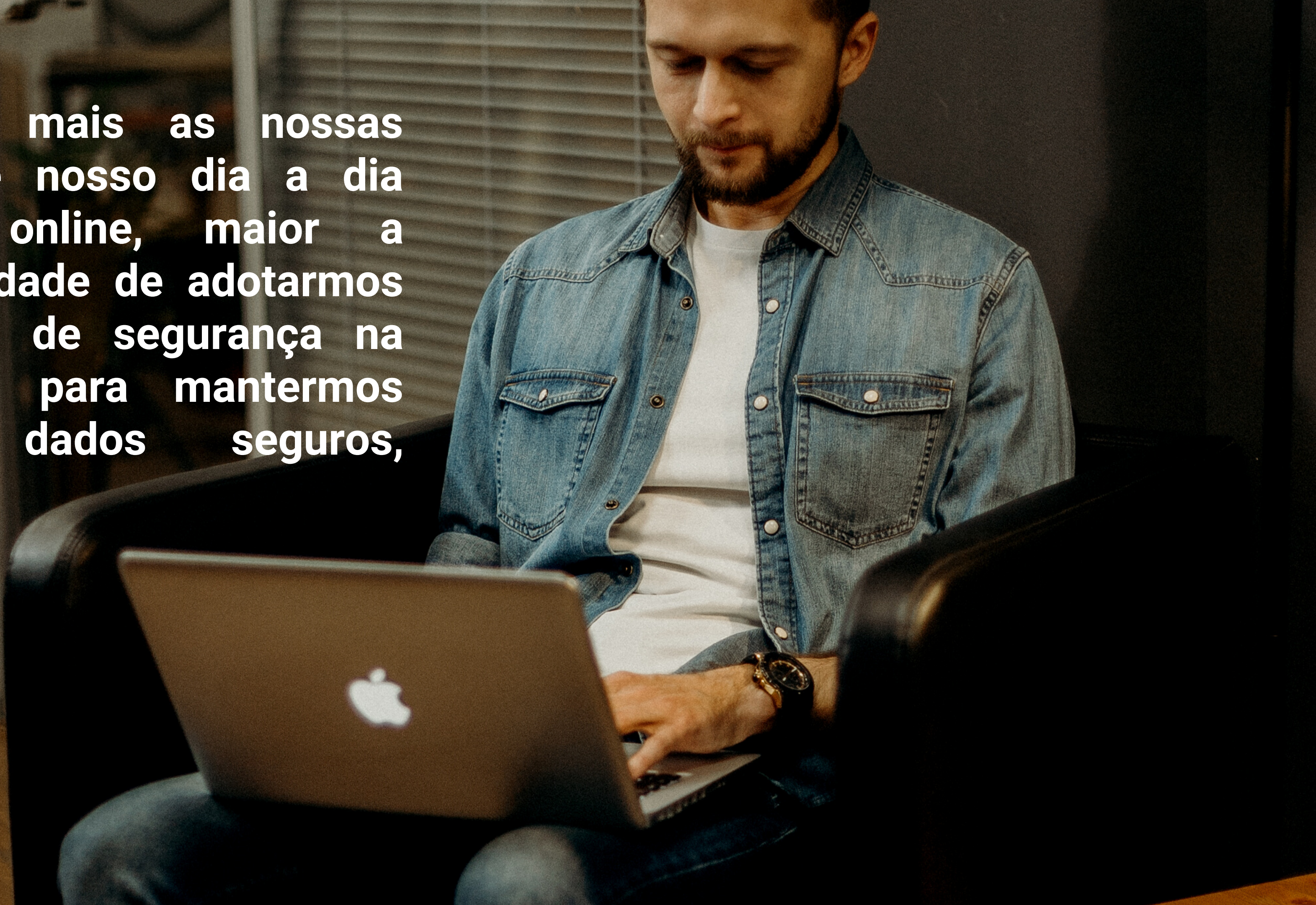

**Pensando nisso, é importante destacar que o uso racional e responsável da tecnologia, a conscientização e a educação sobre seu uso, agora andam juntos e de mãos dadas, e são essenciais para nossa segurança**

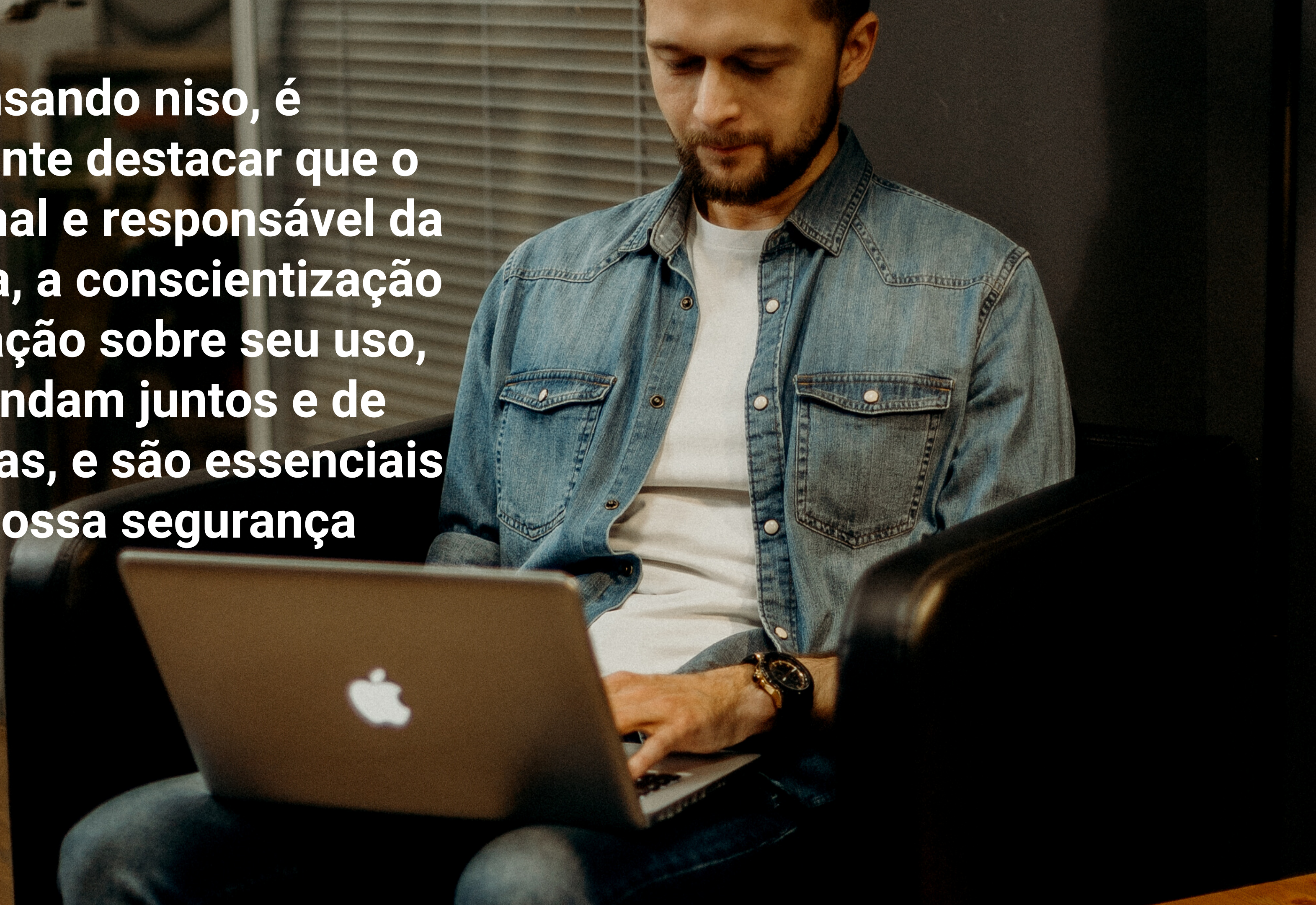

**Diante deste cenário, listamos algumas dicas de segurança para nos ajudar a desfrutar dessas facilidades e conveniências do mundo digital, com mais segurança e tranquilidade.**



Crie uma senha forte e segura para proteger seus dados na internet composta por letras maiúsculas, minúsculas, números e caracteres especiais. Ex: !@#\$\$%&



Altere sua senha com regularidade e frequência.



Não utilize o prefixo padrão (wp\_) nas tabelas do seu banco de dados.





Adicione um selo de segurança ao seu site, os selos de segurança e confiança são fatores decisivos para realizar uma compra e confiar em um site.

 Adicione um Certificado SSL ao seu site.

 Faça backup de dados importantes regularmente.

 Tome bastante cuidado com redes Wi-Fi gratuitas e evite realizar transações bancárias ou acessar dados sensíveis enquanto navega em uma rede pública.

 Escolha uma boa empresa de hospedagem para seu site ou loja virtual.

 Utilize uma solução antivírus confiável nos seus dispositivos.

 Desative contas em sites que você não acessa mais.

 Se estiver fora da empresa, utilize uma solução de VPN para acessar informações sensíveis ou realizar transações financeiras.

 Utilize uma solução antispam nos seus emails para filtrar mensagens com SPAM, vírus, malwares e tentativas de phishing.

 Precisa armazenar suas senhas em um local seguro? Utilize um aplicativo para gerenciar senhas.

 Evite clicar em anúncios suspeitos na internet.

 Instale apenas aplicativos e softwares de fontes confiáveis.

 Use um navegador seguro para navegar com privacidade na internet.

 Nunca salve suas senhas em dispositivos públicos ou de terceiros.

 Evitar clicar ou baixar os anexos de e-mails desconhecidos.

 Desative contas em sites que você não acessa mais.

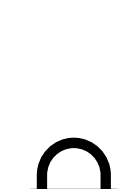
 Tenha muito cuidado com downloads que você realiza. Evite baixar jogos, filmes, músicas etc de fontes ou sites desconhecidos.

 Tenha muito cuidado com jogos, quizz e testes que você realiza nas redes sociais. Eles podem estar recebendo acesso às suas informações pessoais.

 Mantenha seu antivírus sempre atualizado.

Cuidados com os instaladores automáticos e sua tentativa de instalar programas sem seu consentimento.

 Sempre que possível evite utilizar programas crackeados.

 Mantenha o firewall do seu computador sempre ativado.

 No WordPress, altere a sua URL de login.

 No WordPress, proteja o diretório wp-admin.

 Se o seu site utilizar WordPress, instale apenas plugins e temas de fontes confiáveis.

 Se o seu site utilizar WordPress, mantenha seus plugins e temas sempre atualizados.

 Use a autenticação de dois fatores para o processo de login das soluções.

 Altere o nome de usuário do administrador. O usuário padrão “admin” é um dos alvos mais buscados por hackers para invadir seu site.

# REFLEXÕES

Dado o conteúdo apresentado, é possível concluirmos que tecnologia, por meio da transformação digital influenciou e trouxe reflexos diversos na cultura e na sociedade atual, inclusive no modo como as pessoas vivem, se relacionam e realizam suas atividades diárias.

Muito embora essas facilidades e comodidades otimizem os afazeres diários, todo esse avanço tecnológico deixou de lado, e a desejar, sobre a conscientização da sociedade no tocante a importância e atenção, no uso racional e responsável da tecnologia, inclusive quanto aos procedimentos de segurança, e cautelas necessárias para evitar crimes ou fraudes decorrentes do uso de tecnologia/internet.

Com base nesse pequeno estudo, fica evidente que quanto mais a nossa vida e nosso dia a dia está online, maior a necessidade de adotarmos práticas e procedimentos de segurança para nos mantermos seguros, e seguindo as pequenas dicas apresentada, você poderá desfrutar das facilidades e conveniências da tecnologia/internet de maneira mais tranquila e cômoda e segura.

# CONCLUSÕES

Conclui-se, portanto, que muito embora a tecnologia, por meio da transformação digital tenha impactado significativamente todos os setores da sociedade, apesar das praticidades e comodidades trazidas, o cenário dos riscos de ataques cibernéticos evoluiu e se intensificou rapidamente, por conta da falta de conscientização sobre a importância e atenção, no uso racional e responsável da tecnologia/internet, ainda mais considerando que não houve conscientização ou disseminação de informações sobre os procedimentos e técnicas mínimas e necessários de segurança.

Dito isto, por notarmos essa deficiência, tentamos por meio deste pequeno projeto, trazer a ideia da influência, impactos e reflexos do uso da tecnologia/internet, bem como, algumas pequenas dicas de segurança para ajudá-los a desfrutar das facilidades e conveniências do mundo digital e das novas tecnologias, com mais segurança e tranquilidade, evitando assim, que sejam vítimas ou presas fáceis de crimes ou fraudes decorrentes do uso de tecnologia/internet

# AGRADECIMENTOS

A empresa Araújo Técnicas de Estudos Ltda (RESUMAPAS)

A Faculdade IBPTech - Ciências Forenses e Tecnologia

A todos os participantes e envolvidos

“

**A tecnologia vai reinventar o  
negócio, mas as relações  
humanas continuarão a ser a  
chave para o sucesso.**

**Stephen Covey**

“

**A inovação não se desfaz do que veio antes, em partes, ela apenas transforma para melhor o que já existe.**

**Caroline Stempniak**

**Você tem  
alguma pergunta?**

**Esperamos que tenha aprendido algo novo.**



A INFLUÊNCIA E OS  
REFLEXOS DA TECNOLOGIA  
NA CULTURA E NA  
SOCIEDADE NO PERÍODO  
DE PANDÊMIA E PÓS  
PANDÊMIA, EM VIRTUDE  
DO SURGIMENTO E  
ACELERAÇÃO DE NOVAS  
TECNOLOGIAS.



# Contexto Pandêmico e a Cultura Digital





# E a segurança com isso?

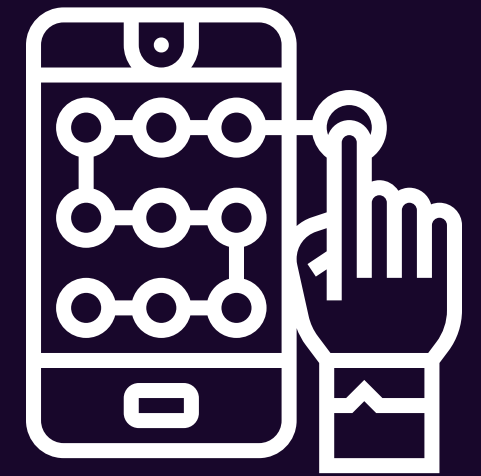



# Educação Digital

## QUESTIONÁRIO 1

- INFORMAÇÕES DEMOGRÁFICAS
- PERCEPÇÕES SOBRE REALIDADES E NECESSIDADES

## APRESENTAÇÃO

- FALA COM GRUPOS DE PARTICIPANTES SOBRE O TEMA

## QUESTIONÁRIO 2

- PERGUNTAS SOBRE O QUE FOI APRESENTADO
- REFORÇO DA CULTURA DIGITAL E SUA SEGURANÇA

# QUESTIONÁRIOS



GOOGLE FORMS



33 PESSOAS

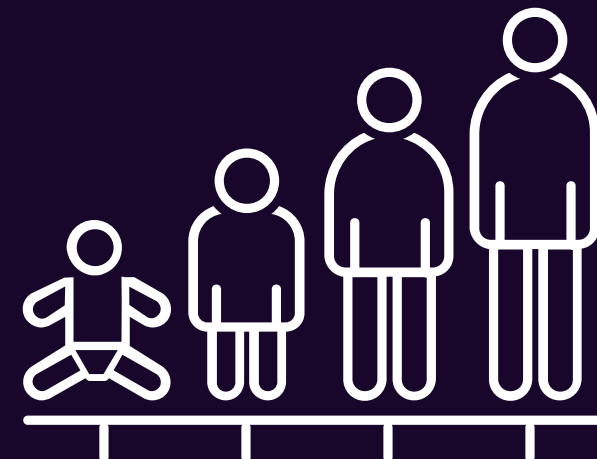

19 A 63  
ANOS





# APLICAÇÕES





# REFLEXÕES

**A tecnologia influencia no modo como as pessoas vivem, se relacionam e realizam suas atividades diárias. É necessário o uso racional e responsável da tecnologia, inclusive quanto aos procedimentos de segurança e cautelas necessárias para evitar crimes ou fraudes decorrentes do uso de tecnologia/internet.**



# Equipe



**André**



**Gyovana**



**Flávio**



**Fellipe**



# APLICAÇÕES

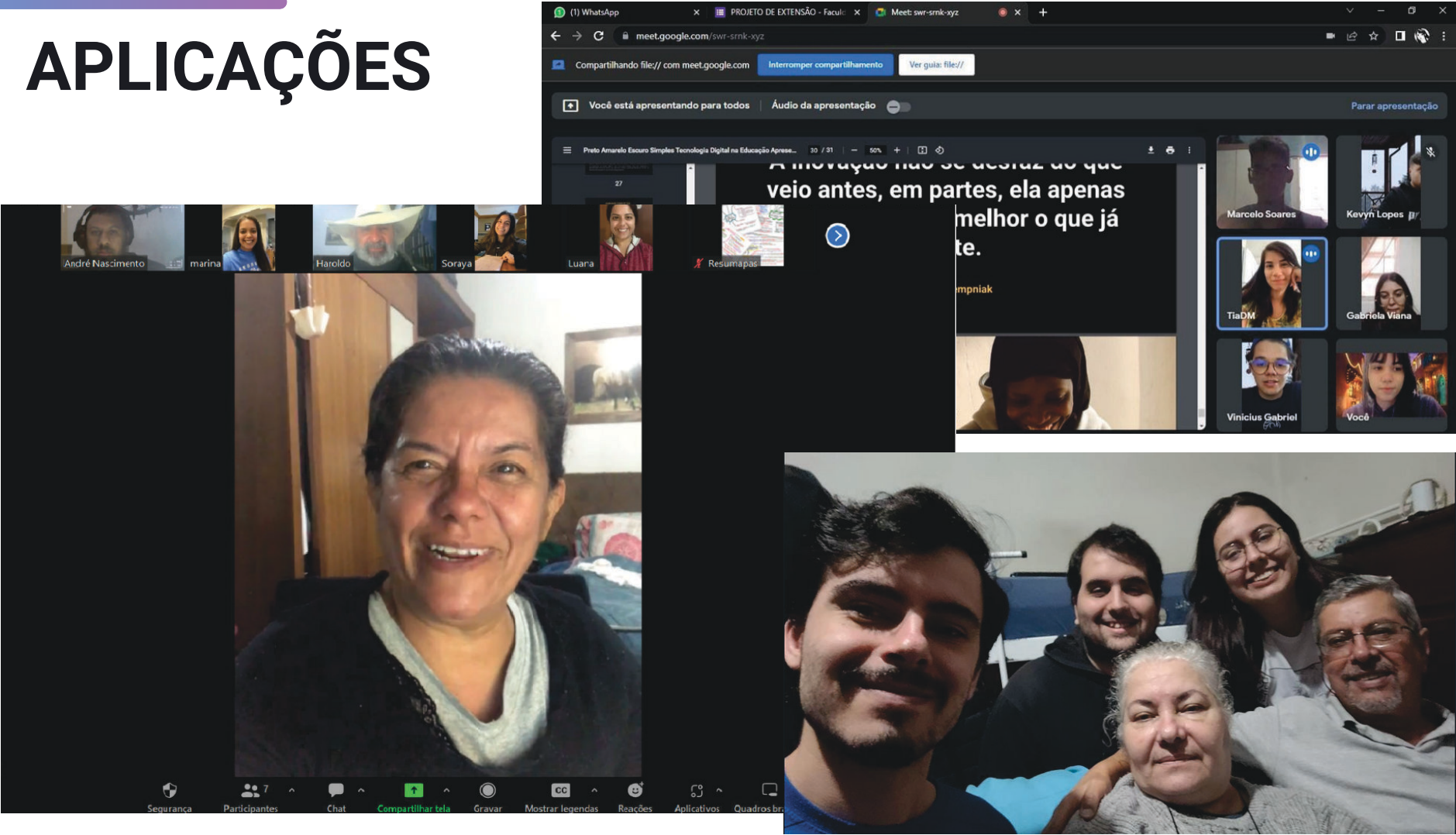

 Prof. Thainan Tangerina	 André	 Pofa. Bruna Scheifer	 Emily	 Lorrana Santos
 Luiz Fernando	Gilcelio Fernand... Gilcelio Fernandes de Araujo	Elaine Ramos Elaine Ramos	 Gabiella Castellari	Gabrielle Querino Gabrielle Querino
Flavio de Oliveir... Flavio de Oliveira Espindola	Gyovanna Gyovanna	Fellipe Bond Fellipe Bond	Tutor Virtual Tutor Virtual	 Lucas Gabriel da Silva
Daniela Daniela	Henrique Fusqui... Henrique Fusquine	Priscila Kaylane Priscila Kaylane	ViniciusCabral ViniciusCabral	

Unmute | Stop Video | Participants (19) | Chat | Share Screen | Record | Show Captions | Reactions | Apps | Whiteboards | Leave

# PROJETO DE EXTENSAO - Faculdade IBPTech

33 respostas

[Publicar análise](#)



## Informe seu nome completo

33 respostas

Vinicius Gabriel Santos Vasconcelos

Kevyn Oliveira Lopes

Gabriela dos Santos Viana

Maria Luciana Ribeiro de Souza

Nicole Cavalcante dos Santos Suyama

Marcelo Soares Mangueira

Dalynne De moura almeida

Rafael dos Santos Pereira

Marli Marlei Fracca do Nascimento

Luana Tereza Araújo Alves

Izabel Cristina Araújo Costa

Haroldo Matos Costa

Soraya de Lourdes Araújo Alves

Marina Alves

Darvin Júnior

Caroline Evelyn de Almeida Campos

Adrian Vinicius Majinski de Moraes

Aívinis Viana Rezende

Renatta Cristina Santos Neves de Brito

Patricia Diniz de Melo

Élia Cavalcante



Eloisa Maranhão

Leila Avila

Fernando Henrique Hoepers

Bárbara Camargo

Leandro Correa celeste

Michelle Soares dos Santos

Rosana coracy Ramalho Porto

Felipe de Oliveira Espindola

Eraldo José scheifer filho

Devanir Espindola

Larissa Vieira Rabelo

Vanderli de Oliveira Espíndola

BLACKBOX AI

Qual sua idade ?



33 respostas

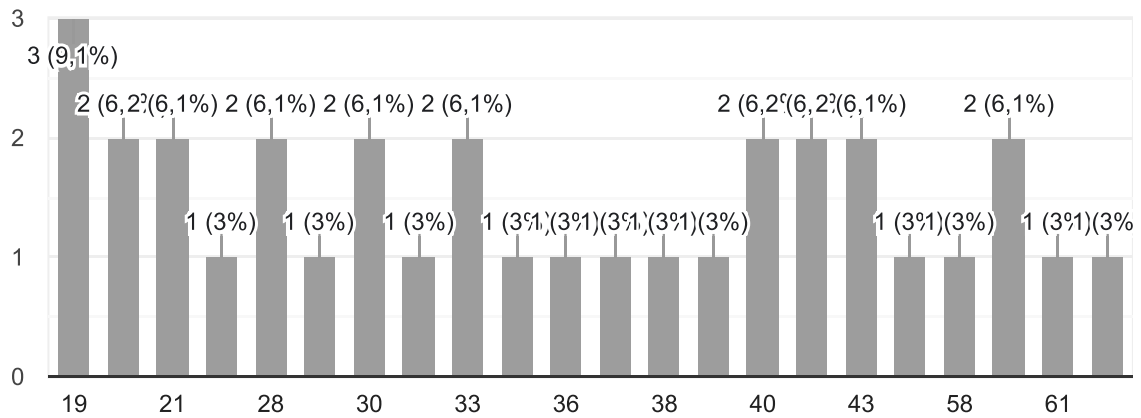

### Qual seu estado e cidade ?

 Copiar

33 respostas

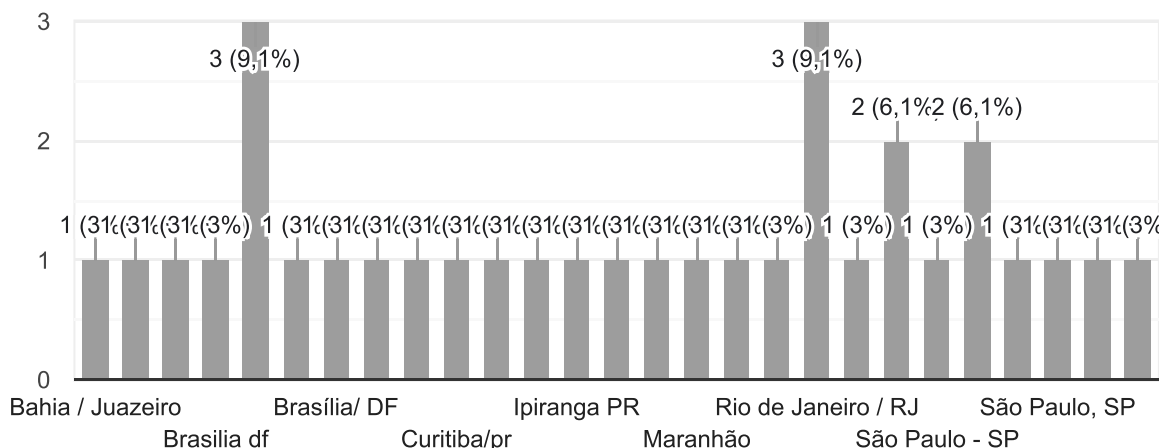

### Na sua visão a tecnologia teve alguma influência e ou reflexo na cultura da sociedade no período da pandemia e pós pandemia da Covid-19 ?

 Copiar

33 respostas

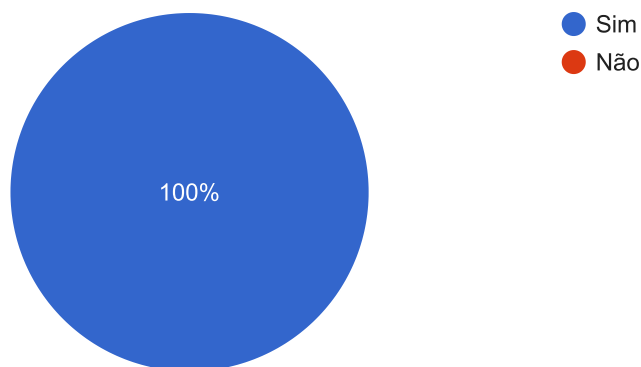

### Com que frequência você utiliza a tecnologia / internet para tarefas do dia a dia ?

 Copiar

Ex. interação social / trabalho / pagamento de contas / estudo / compras / agendamento de consultas médicas e etc.

33 respostas

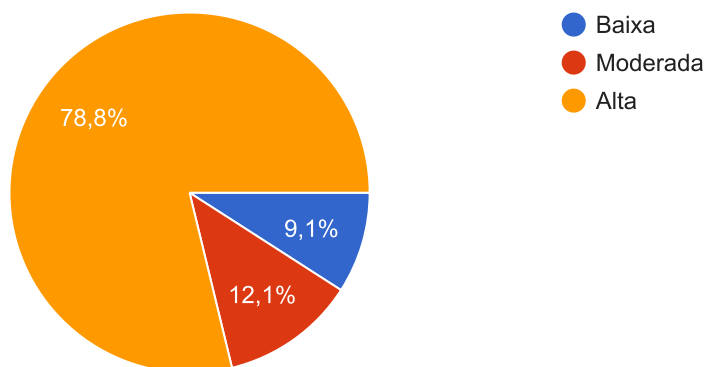

Você já foi vítima de crimes ou fraudes cibernéticas ?

 Copiar

33 respostas

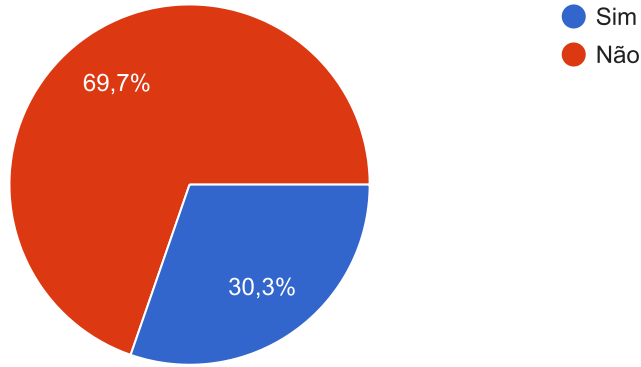

Você se sente seguro, para realizar as tarefas do dia a dia através de aparelhos tecnológicos / internet ?

 Copiar

33 respostas

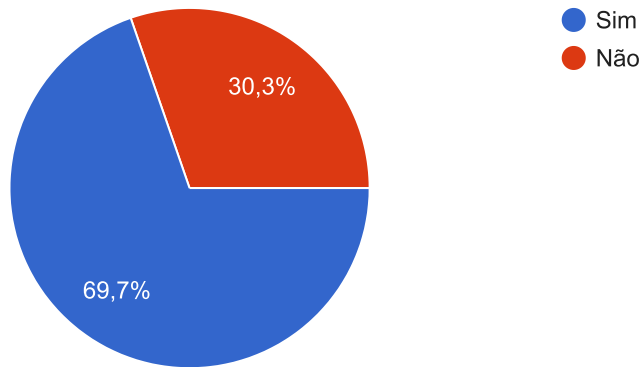

Você acha que a internet é um ambiente cem por cento seguro ?

 Copiar

33 respostas

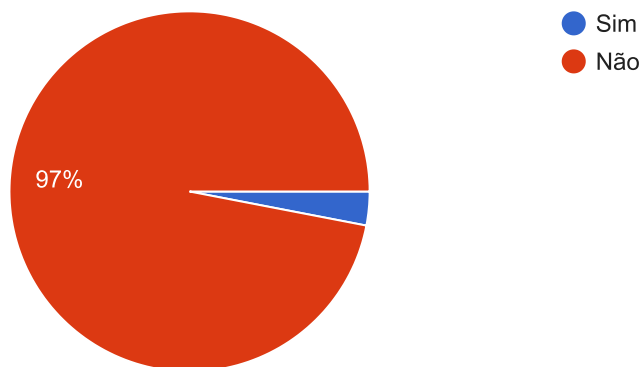

BLACKBOX AI



Você utiliza algum procedimento de segurança em seus dispositivos e ou internet ?

 Copiar

33 respostas

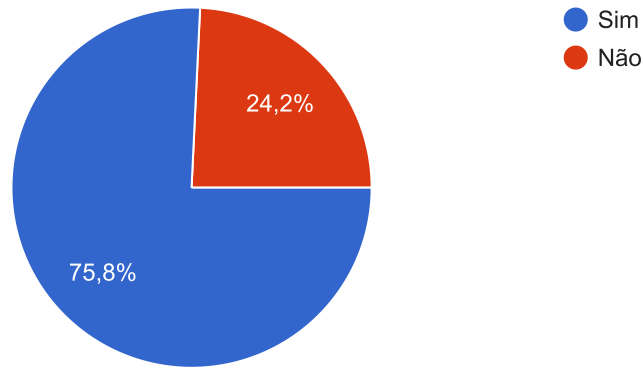

Você sabia que existe mais de um método ou alternativas para garantir a integridade e segurança de seu dispositivo e de seus acessos de navegação na internet ?

 Copiar

33 respostas

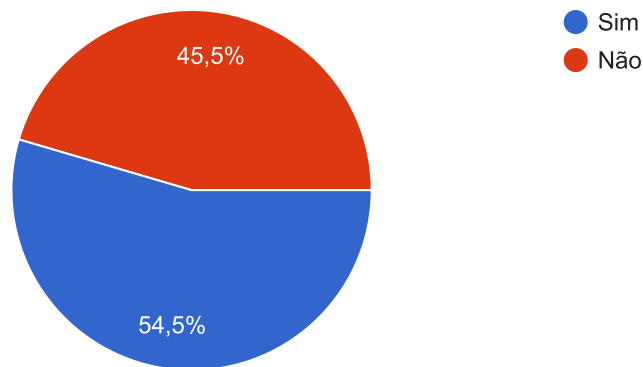

Você tem costume de utilizar a mesma senha para acessar e-mail, banco, redes sociais e etc. ?

 Copiar

33 respostas

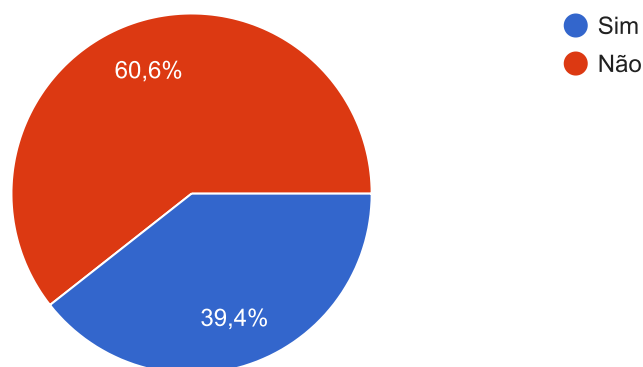

BLACKBOX AI



Você tem costume de utilizar pontos de acesso e ou conexões públicas (Wi-fi / Internet) ?

 Copiar

Ex: Bibliotecas, Praças, Bares, Restaurante, Cafés e etc.

33 respostas

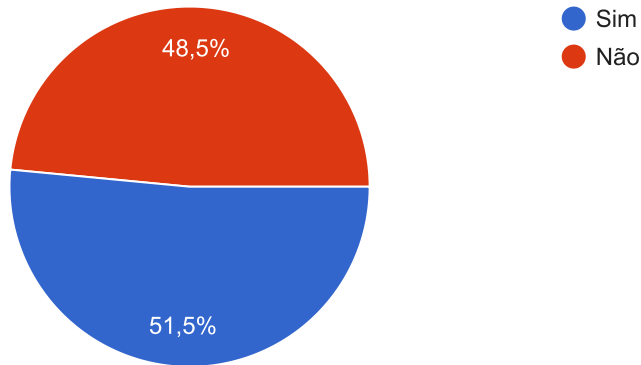

Por quanto tempo em média você utiliza a tecnologia e ou internet para realizar suas atividades do dia a dia ?

 Copiar

33 respostas

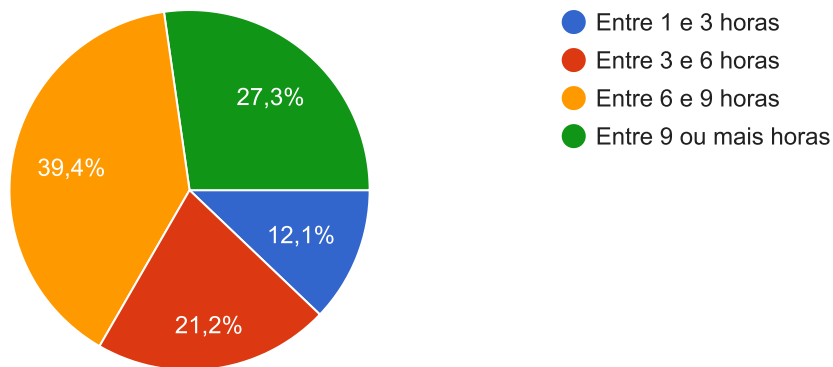

Este conteúdo não foi criado nem aprovado pelo Google. [Denunciar abuso](#) - [Termos de Serviço](#) - [Política de Privacidade](#)

Google Formulários



# PROJETO DE EXTENSAO - Faculdade IBPTech - Pós Apresentação

33 respostas

[Publicar análise](#)



Informe seu nome completo:

33 respostas

Rafael dos Santos Pereira

Marli Marlei Fracca do Nascimento

Izabel Cristina Araújo Costa

Haroldo Matos Costa

Soraya de Lourdes Araújo Alves

Marina Araújo Alves

Luana Tereza Araújo Alves

Kevyn Oliveira Lopes

Gabriela dos Santos Viana

Vinícius Gabriel Santos Vasconcelos

Marcelo Soares Manguera

Maria Luciana Ribeiro de Souza

Nicole Cavalcante dos Santos Suyama

Dalynne De moura almeida

Darvin Júnior

Caroline Evelyn de Almeida Campos

Adrian Vinicius Majinski de Moraes

Aívinis Viana Rezende

Renatta Cristina Santos Neves de Brito

Patricia Diniz de Melo

Élia Cavalcante



Eloisa Maranhão

Leila Avila

Fernando Henrique Hoepers

Bárbara Camargo

Leandro Correa celeste

Michelle Soares dos Santos

Rosana Coracy Ramalho Porto

Felipe de Oliveira Espindola

Eraldo José scheifer filho

Devanir Espindola

Larissa Vieira Rabelo

Vanderli de Oliveira Espíndola

BLACKBOX AI

Segundo o material apresentado, a \_\_\_\_\_ pode ser definida como as práticas, costumes e formas de interação social realizadas a partir das ferramentas da tecnologia digital, como a internet e as TICs (tecnologias de informação e comunicação).

 Copiar

33 respostas

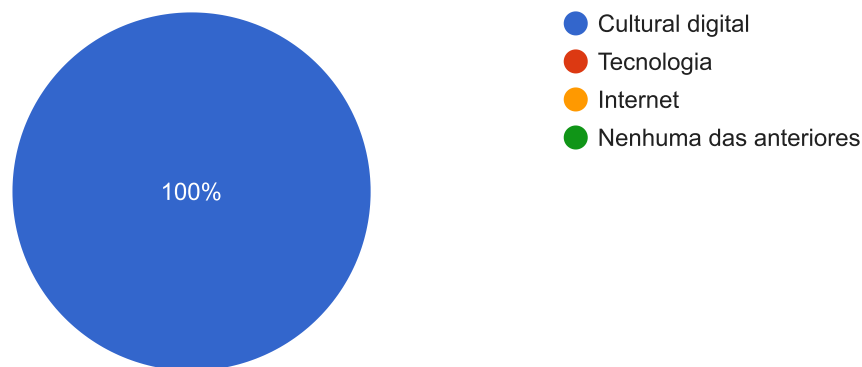

Com base no material apresentado, quais são os aspectos da cultura digital ? Selecione as alternativas corretas

 Copiar

33 respostas

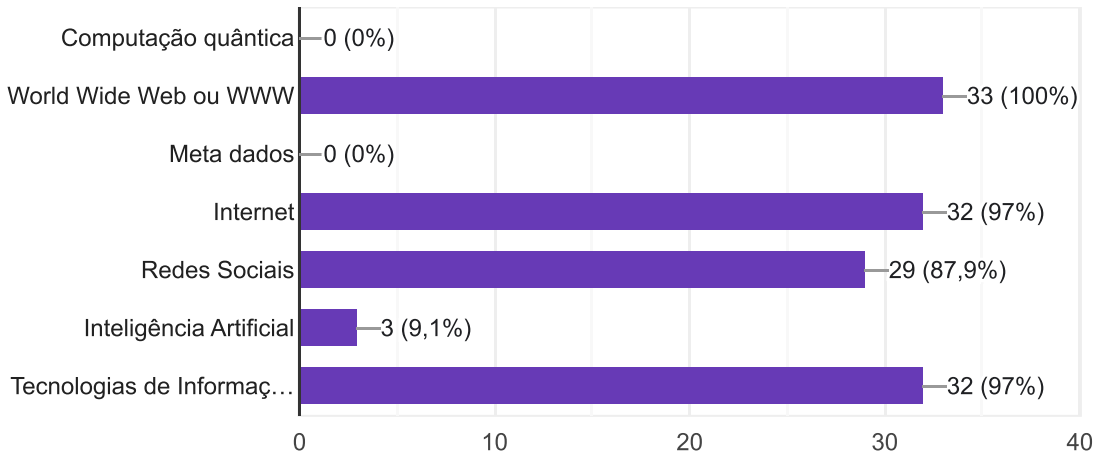

Dentro do tema Redes Sociais, com base no que foi apresentado, quanto tempo em médio os brasileiros passam conectados nas redes sociais ?

 Copiar

33 respostas

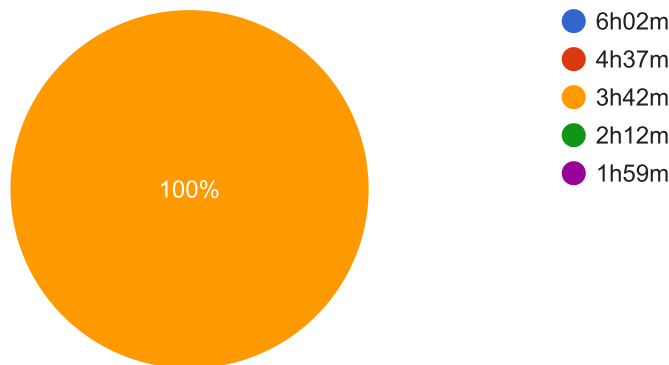

As \_\_\_\_\_ são desenvolvidas a partir do crescimento da internet, com o objetivo de facilitar o dia a dia e criar uma sociedade mais informada

 Copiar

33 respostas

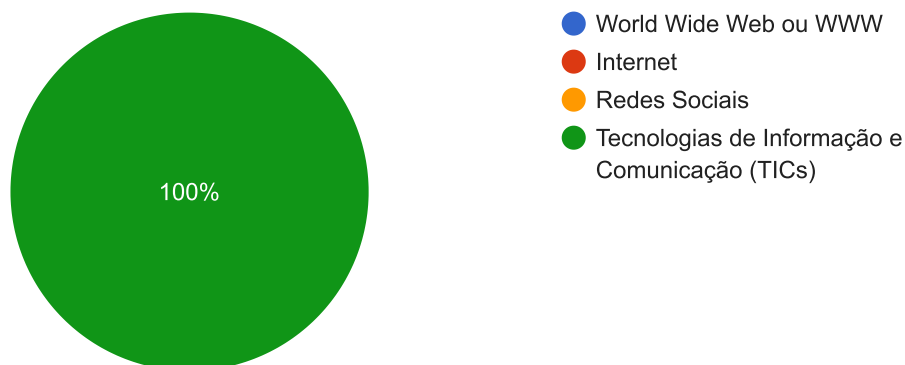

De acordo com o material apresentado, quais setores passaram por mudanças significativas e foram largamente influenciados pelo surgimento de novas tecnologias ?



- I. Educação
- II. Comunicação
- III. Trabalho / Empresas
- IV. Comercio / Processos produtivos
- V. Saúde
- VI. Tecnologia
- VII. Transportes

33 respostas

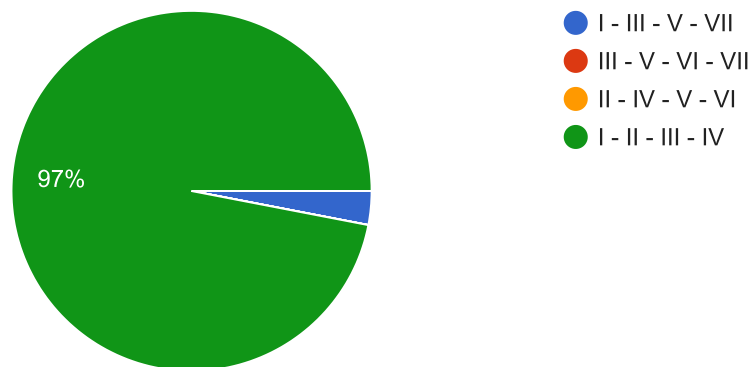

Segundo levantamentos realizados e divulgados pela empresa de soluções de Cibersegurança Fortinet, o Brasil vem frequentemente sendo alvo de ataques cibernéticos no decorrer dos anos, o que se intensificou ainda mais no período pandêmico e pós pandêmico.



Com base nessa informação, em qual ano Brasil registrou 103,16 bilhões de tentativas de ataques cibernéticos ?

33 respostas

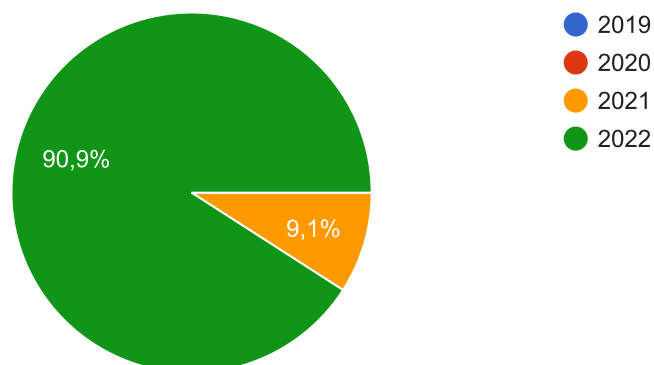

Considerando o material apresentado, e com base nos dados da empresa Fortinet, em qual ano houve um aumento de mais de 950% na tentativa de ataques ciberneticos no Brasil ?



33 respostas

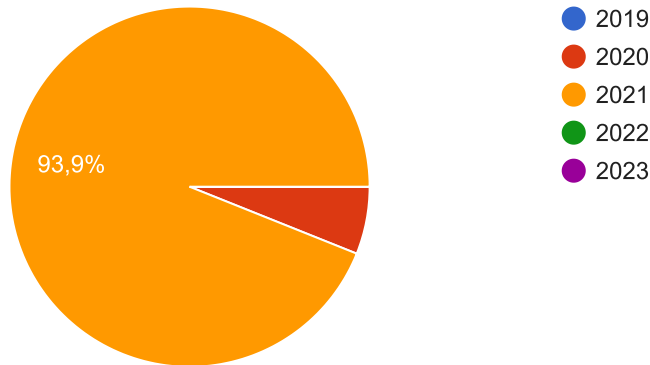

Com base no material, para desfrutarmos das facilidades e conveniências do mundo digital e correto afirmar que:



33 respostas

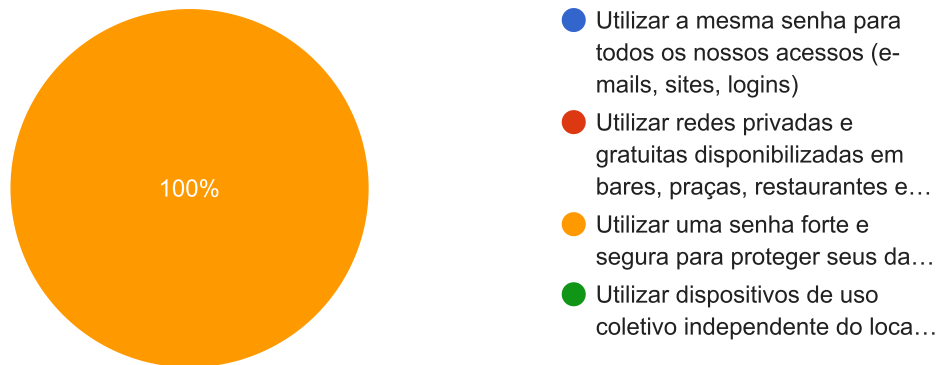

Com base no material, podemos afirmar que **NÃO** se deve: assinale as alternativas corretas



33 respostas

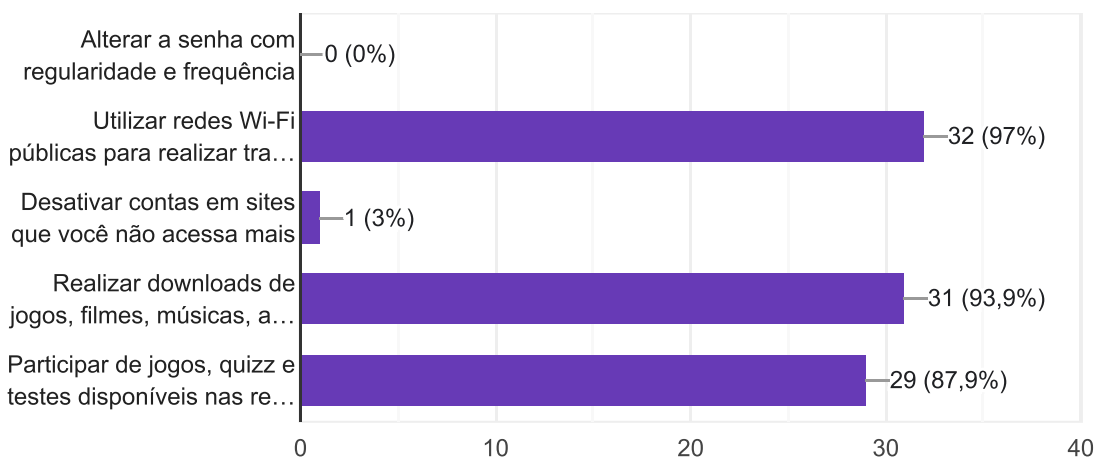

Para desfrutarmos das para facilidades e conveniências do mundo digital e para navegarmos pela internet com mais segurança devemos: assinale as alternativas corretas.



33 respostas

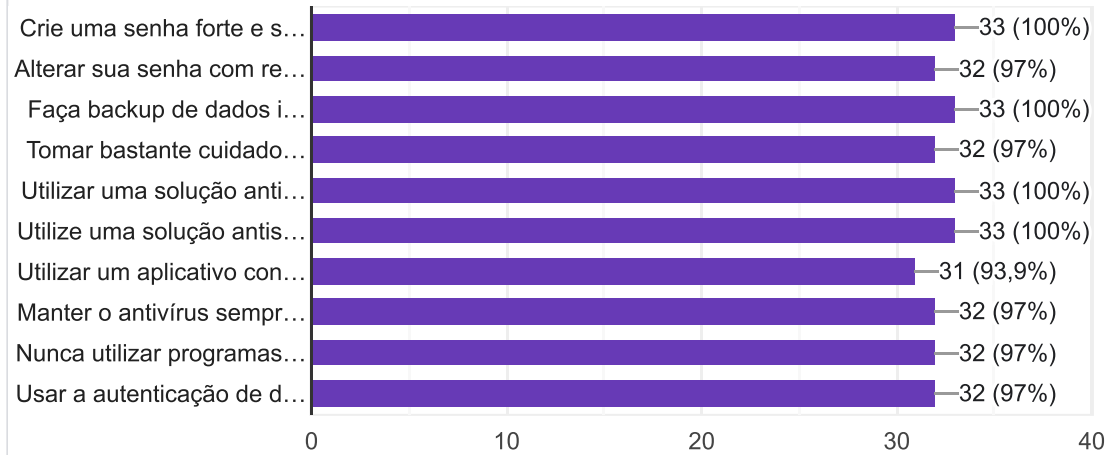

Este conteúdo não foi criado nem aprovado pelo Google. [Denunciar abuso](#) - [Termos de Serviço](#) - [Política de Privacidade](#)

Google Formulários



## **Esclarecimentos – Aplicação Questionário**

### **I. Introdução**

Tivemos como objetivo, traçar o perfil dos participantes e coletar informações julgadas pertinentes sobre a influência e os reflexos da tecnologia na cultura e na sociedade no período de pandemia e pós pandemia, em virtude do surgimento e aceleração de novas tecnologias, para conscientização dos envolvidos sobre a importância e atenção, no uso racional e responsável da tecnologia, inclusive no tocante aos procedimentos de segurança, e cautelas necessárias para evitar crimes e fraudes decorrentes do uso de tecnologia/internet.

### **II. Materiais e métodos**

O presente estudo, foi composto considerando a participação dos envolvidos no projeto, com a aplicação de 2 questionários.

Anexo 1 - Questionário resumido pré-apresentação de projeto, coleta de informações dos participantes, tais como, nome, idade, cidade/estado, conhecimentos e frequência de uso da tecnologia/internet e conhecimentos sobre procedimentos de segurança.

Anexo 2 - Questionário resumido pós-apresentação do projeto, aplicado aos participantes, para apuração e nivelamento dos conhecimentos adquiridos sobre o tema.

Anexo 3 – Questionário individual – pré-apresentação (mesmas informações anexo 1)

Anexo 4 – Questionário individual – pós-apresentação (mesmas informações anexo 2)

### **III. Análise descritiva dos dados**

O conjunto de dados analisados consiste de informações de 33 participantes, obtidas através da aplicação dos questionários pré e pós-apresentação de projeto.

Conforme será possível verificar, referente ao questionário do anexo 1 e 3, embora exista variabilidade em alguns quesitos, em outros, é nítido um consenso quase que massificado sobre o assunto.

Já referente ao questionário 2 e 4, é possível verificar que os participantes, após apresentação do projeto, ao que tudo indicam, além de assimilarem todo o conteúdo que foi transmitido, colocarão em prática o que foi apresentado.

#### **IV. Conclusão**

Podemos concluir que os participantes além de possuírem idades diversificadas e residirem e regiões variadas do Brasil, apresentaram comportamento diverso no que diz respeito ao uso da tecnologia/internet, porém, ao final, após apresentação do projeto, todos os envolvidos, quase que em maioria assimilaram o conteúdo proposto com assertividade e eficiência

#### **V. Anexos**

Projeto de extensão - Faculdade IBPTech – pré-apresentação resumido

Projeto de extensão - Faculdade IBPTech – pós-apresentação resumido

Projeto de extensão - Faculdade IBPTech – pré-apresentação individual cada um dos participantes

Projeto de extensão - Faculdade IBPTech – pós-apresentação individual cada um dos participantes

## CARTA DE AUTORIZAÇÃO PARA REALIZAÇÃO DE PROJETO DE EXTENSÃO

Eu Luana Tereza Araújo Alves, na qualidade de sócia administradora e responsável por todos os setores da empresa Araújo Técnicas de Estudos Ltda (RESUMAPAS), afirmo que estou ciente da realização da Pesquisa intitulada como "A influência e reflexos da tecnologia na cultura e na sociedade no período de pandemia e pós-pandemia", com os seguintes acadêmicos:

- 1- Andre Henrique Marques do Nascimento
- 2- Fellipe Gabriel Santos Bond
- 3- Gyovanna Ribeiro de Souza
- 4- Flavio de Oliveira Espindola

Afirmo ainda que recebi a Carta de Apresentação e que autorizo a execução do Projeto de Extensão dos Acadêmicos da Faculdade IBPTECH nas dependências da Instituição.

Os acadêmicos responsáveis pela aplicação do projeto devem seguir e respeitar as normas vigentes institucionais enquanto durar o período de execução do projeto autorizado.

22 de maio de 2023.

  
Luana Tereza Araújo Alves – Sócia Administradora  
Araújo Técnicas de Estudos Ltda (RESUMAPAS)

# **Direção Segura**

# PROJETO DE EXTENSÃO

1. Título do Projeto: <b>Direção Segura</b>	
2. Curso (s) envolvidos:	TECNOLOGIA EM DEFESA CIBERNÉTICA
3. Professores do Projeto:	Profª Bruna Sheifer Profª Thainan Dionisio Tangerina
4. Objetivos:	
<ul style="list-style-type: none"> <li>• Conscientizar a população sobre a importância da atenção e responsabilidade no trânsito;</li> <li>• Reduzir os índices de acidentes relacionados a ingestão de álcool e uso do celular;</li> <li>• Promover direção segura, por meio da educação no trânsito.</li> </ul>	
5. Carga horária do Projeto:	80h
6. Recursos Didáticos Pedagógicos:	Banners e posts nas redes sociais (Instagram).
7. Instituições Parceiras:	IBPTECH
8. Participantes do projeto:	Daniela Brito de Lima e Henrique Hoff Fusquine
9. Financiamento do Projeto:	Financiamento próprio
10. Número estimado de Participantes (comunidade):	10 participantes presenciais e 20 pessoas atingidas na rede social.
11. Data de Realização:	Durante os meses de maio e junho.
12. Atividades a serem realizadas:	
Produzir conteúdo na rede social – Instagram, através de perfil criado pelo grupo.	
13. Programa de Extensão (linha que pertence):	<b>Conscientização.</b>
14. Qual dos Objetivos do Desenvolvimento sustentável seu projeto atenderá?	
<input type="checkbox"/> ODS 1: Erradicar com a pobreza em todas as suas formas, em todos os lugares <input type="checkbox"/> ODS 2: Acabar com a fome, alcançar a segurança alimentar e melhoria da nutrição e promover a agricultura sustentável	

- ODS 3: Assegurar uma vida saudável e promover o bem-estar para todos, em todas as idades
- ODS 4: Assegurar a educação inclusiva, equitativa e de qualidade, e promover oportunidades de aprendizagem ao longo da vida para todos
- ODS 5: Alcançar a igualdade de gênero e empoderar todas as mulheres e meninas
- ODS 6: Assegurar a disponibilidade e gestão sustentável da água e saneamento para todos
- ODS 7: Assegurar o acesso confiável, sustentável, moderno e a preço acessível à energia para todos
- ODS 8: Promover o crescimento econômico sustentado, inclusivo e sustentável, emprego pleno e produtivo e trabalho decente para todos
- ODS 9: Construir infraestruturas resilientes, promover a industrialização inclusiva e sustentável e fomentar a inovação
- ODS 10: Reduzir a desigualdade dentro dos países e entre eles
- ODS 11. Tornar as cidades e os assentamentos humanos inclusivos, seguros, resilientes e sustentáveis
- ODS 12. Assegurar padrões de produção e de consumo sustentáveis
- ODS 13. Tomar medidas urgentes para combater a mudança climática e seus impactos
- ODS 14. Conservação e uso sustentável dos oceanos, dos mares e dos recursos marinhos para o desenvolvimento sustentável
- ODS 15. Proteger, recuperar e promover o uso sustentável dos ecossistemas terrestres, gerir de forma sustentável as florestas, combater a desertificação, deter e reverter a degradação da terra e deter a perda de biodiversidade
- ODS 16. Promover sociedades pacíficas e inclusivas para o desenvolvimento sustentável, proporcionar o acesso à justiça para todos e construir instituições eficazes, responsáveis e inclusivas em todos os níveis
- ODS 17. Fortalecer os meios de implementação e revitalizar a parceria global para o desenvolvimento sustentável

**15. Resumo do Projeto: (máximo 20 linhas)**

O projeto tem como objetivos conscientizar a população sobre a importância da atenção e responsabilidade no trânsito e reduzir os índices de acidentes relacionados à ingestão de álcool e uso do celular. O projeto será realizado por meio de posts no Instagram, que serão criados com a finalidade de alertar e conscientizar os usuários sobre os riscos do uso de celular e álcool enquanto dirigem. Os posts serão elaborados com conteúdo informativo e visualmente atraente, de forma a gerar engajamento dos seguidores e compartilhamento das mensagens. A escolha do Instagram como canal de comunicação permite alcançar uma audiência mais jovem e ativa nas redes sociais, que são os principais usuários de celulares e que estão começando a dirigir. Com isso, espera-se contribuir para a redução de acidentes e para um trânsito mais seguro.

## RELATÓRIO DE EXTENSÃO

1. Título do Projeto:	<b>Direção Segura</b>
2. Curso (s) envolvidos:	TECNOLÓGO EM DEFESA CIBERNÉTICA
3. Professores do Projeto:	Profª Bruna Sheifer Profª Thainan Dionisio Tangerina
4. Ações Realizadas (detalhar)	Criação de perfil na rede social Instagram: <b>@direcao__segura</b> , por meio do qual houve a difusão de conteúdos voltados a conscientização sobre a importância da atenção e responsabilidade no trânsito, com a finalidade de obter a redução dos índices de acidentes relacionados a ingestão de álcool e uso do celular, bem como promover a direção segura, por meio da educação no trânsito. O perfil possui 15 (quinze) seguidores que acompanharam o trabalho realizado e, ao final, foram publicados 15 posts com conteúdos educacionais relacionados ao assunto Direção Segura.
5. Objetivos:	<input checked="" type="checkbox"/> totalmente atingidos <input type="checkbox"/> parcialmente atingidos <input type="checkbox"/> não atingidos
Se não foram totalmente atingidos, justificar:	
6. Número de Participantes (alunos): 2 (dois) Daniela Brito de Lima e Henrique Hoff Fusquine	<input type="checkbox"/> superou a quantidade esperada <input checked="" type="checkbox"/> quantidade esperada <input type="checkbox"/> não atendeu a quantidade esperada.
Se não atendeu a quantidade esperada, justificar:	
7. Número de Participantes da comunidade: 15 (quinze)	<input type="checkbox"/> superou a quantidade esperada <input checked="" type="checkbox"/> quantidade esperada <input type="checkbox"/> não atendeu a quantidade esperada.
Se não atendeu a quantidade esperada, justificar:	
8. Cronograma de execução	<input checked="" type="checkbox"/> Foi cumprido conforme previsto <input type="checkbox"/> não foi cumprido
9. Data de Realização (período)	25 de maio a 18 de junho de 2023

10. Resumo do Projeto: (máximo 30 linhas)	
<p>O projeto teve como objetivos conscientizar a população sobre a importância da atenção e responsabilidade no trânsito e reduzir os índices de acidentes relacionados à ingestão de álcool e uso do celular. O projeto foi realizado por meio de posts no Instagram, criados com a finalidade de alertar e conscientizar os usuários sobre os riscos do uso de celular e álcool enquanto dirigem. Os posts foram elaborados com conteúdo informativo e visualmente atraente, de forma a gerar engajamento dos seguidores e compartilhamento das mensagens. A escolha do Instagram como canal de comunicação permitiu alcançar uma audiência mais jovem e ativa nas redes sociais, que são os principais usuários de celulares e que estão começando a dirigir. Com isso, o grupo contribuiu para a redução de acidentes e para um trânsito mais seguro.</p> <p>Foram publicados 15 (quinze) posts no perfil no Instagram <b>@direcao_segura</b>, contendo informações acerca do tema em questão. O perfil possui 15 seguidores que receberam de forma positiva os conteúdos publicados.</p>	
11. O que a aplicação do projeto trouxe de impacto para a sociedade? (resultados do projeto)	
<p>A aplicação do projeto resultou na conscientização dos seguidores do perfil no Instagram sobre a importância da atenção e responsabilidade no trânsito, para evitar os acidentes relacionados a ingestão de álcool e uso do celular combinado com a condução de veículo automotor. Dessa forma, o impacto foi positivo e alcançou a finalidade de promoção da direção segura, por meio da educação no trânsito.</p>	
12. Como o projeto atendeu os objetivos do Desenvolvimento sustentável previstos?	
<p>O projeto assegurou a educação inclusiva, equitativa e de qualidade, e promoveu oportunidades de aprendizagem ao longo da vida para todos (ODS 4); Tornou as cidades inclusivas, seguros, resilientes e sustentáveis (ODS 11); e, Contribuímos para a promoção de sociedades pacíficas e inclusivas para o desenvolvimento sustentável, proporcionando o acesso à justiça para todos e a construção de instituições eficazes, responsáveis e inclusivas em todos os níveis (ODS 16).</p>	
13. Lista de Participantes:	

14. Fotos do Projeto:

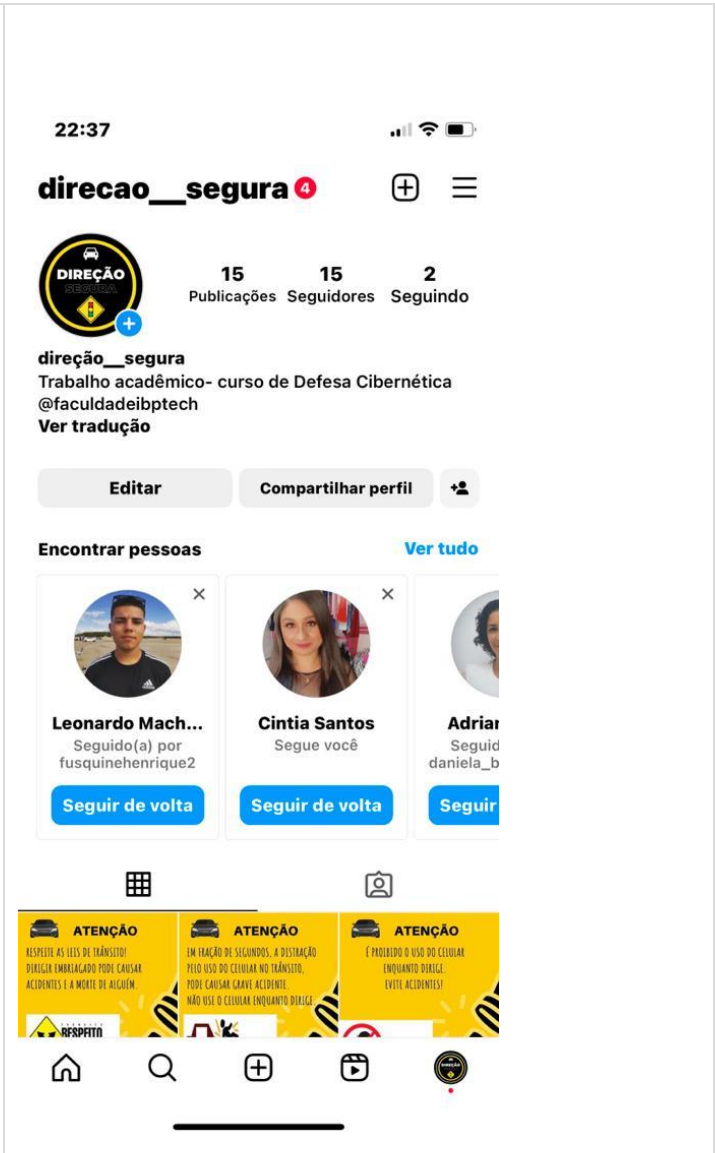



22:39











**direcao\_segura**

15 Seguidores

2 Seguindo

Assinaturas

Q Pesquisar

-  **adri\_brit...** • Seguir Remover  
Adriana Brito
-  **august0\_1** • Seguir Remover  
Augusto Lemos Borges
-  **gvs\_592** • Seguir Remover  
Capítulo Guardiões do Val...
-  **cintia.sa...** • Seguir Remover  
Cintia Santos
-  **sistemas...** • Seguir Remover  
CTDOL
-  **daniela\_brito\_de\_lima** Remover  
Daniela Brito de Lima
-  **fusquihenrique2** Remover  
Henrique Fusquine
-  **isabellem...** • Seguir Remover  
Isabelle Móta Kaus



22:39











**direcao\_segura**



15 Seguidores

2 Seguindo

Assinaturas

-  **isabellem...** • Seguir Remover  
Isabelle Móta Kaus
-  **leodaqui** • Seguir Remover  
LDQ
-  **leonardo...** • Seguir Remover  
Leonardo Machado II
-  **paulo\_ce...** • Seguir Remover  
Paulo César Cruz
-  **pietro\_c.w** • Seguir Remover  
Pietro Carazzaí Weber
-  **renato\_s...** • Seguir Remover  
Renato G Sampaio
-  **eng\_rodr...** • Seguir Remover  
Rodrigo Lima
-  **pvdassm...** • Seguir Remover  
tiago assmann



	<p>22:41 <span style="float: right;">📶 🔋</span></p> <p><a href="#">←</a> <b>Editar perfil</b> <span style="float: right;"><b>Concluir</b></span></p> <hr/> <div style="display: flex; justify-content: center; align-items: center;">   </div> <p style="text-align: center; color: blue;"><a href="#">Editar foto ou avatar</a></p> <hr/> <p><b>Nome</b> direção__segura</p> <p><b>Nome de usuário</b> direcao__segura</p> <p><b>Pronomes</b> Pronomes</p> <p><b>Bio</b> Trabalho acadêmico- curso de Defesa Cibernética</p> <p><b>Links</b> Adicionar links <span style="float: right;">&gt;</span></p> <p><b>Música</b> Adicionar música ao seu perfil <span style="float: right;">&gt;</span></p> <p><b>Gênero</b> Gênero <span style="float: right;">&gt;</span></p> <p style="color: blue;"><a href="#">Mudar para conta profissional</a></p> <hr/> <p style="color: blue;"><a href="#">Configurações de informações pessoais</a></p> <div style="text-align: center; margin-top: 20px;">  </div>
15. Assinatura dos participantes:	Daniela Brito de Lima e Henrique Hoff Fusquine

## **CARTA DE APRESENTAÇÃO PARA PROJETO DE EXTENSÃO**

São Paulo, 06 de maio de 2023.

Prezado(s) Senhor(es),

Apresentamos os acadêmicos Daniela Brito de Lima e Henrique Hoff Fusquine, do Curso de Tecnologia em Defesa Cibernética, da Faculdade IBPTECH, para realização do Projeto de Extensão Universitária intitulado: DIREÇÃO SEGURA.

A extensão está prevista no Projeto Pedagógico de Curso e em acordo com a Resolução CNE/CES n 7/2018 e o parecer CNE/CES n 608/2018 que instituem as Diretrizes para a Extensão Superior Brasileira e não caracteriza vínculo empregatício do aluno com a EMPRESA, ONG ou comunidade.

A Extensão promove iniciativas que expressam o compromisso social da comunidade acadêmica da IBPTECH com todas as áreas, em especial, as de tecnologia, comunicação, cultura, direitos humanos e justiça, educação, meio ambiente, saúde e trabalho, contribuindo para construir um mundo melhor.

Para que a ação seja efetiva, o acadêmico cumprirá e aplicará o Projeto de Extensão, previamente acordado com o professor responsável, bem como fará a entrega de Relatório e Apresentação do Projeto na IBPTECH.

Agradecemos antecipadamente o apoio da Instituição e colaboração durante a execução do projeto.

Atenciosamente,

Prof. Bruna Scheifer  
Docente responsável pela Extensão  
e-mail para contato: bruna.scheifer@ibptech.edu.br

# **Tecnologia e Direito na Sociedade da Informação**

## PROJETO DE EXTENSÃO

<b>1. Título do Projeto: TECNOLOGIA E DIREITO NA SOCIEDADE DA INFORMAÇÃO</b>	
2. Curso (s) envolvidos:	Tecnologia em Defesa Cibernética
3. Professores do Projeto:	Me. Bruna Sheifer Thainan Dionisio Tangerina
4. Objetivos:	
<ul style="list-style-type: none"> <li>● Promover a orientação sobre novas tecnologias e o direito</li> <li>● Conscientizar sobre crimes virtuais</li> <li>● Incentivar os alunos a segurança dos seus dados nas redes sociais</li> </ul>	
5. Carga horária do Projeto:	80 horas
6. Recursos Didáticos Pedagógicos:	Material do AVA Pesquisas via Internet (Google)
7. Instituições Parceiras:	Colégio Identidade Florianópolis/SC
8. Participantes do projeto:	1- Marcelo Camargo Sayago 2- Dinah Camargo Sayago 3- Adolfo Mark Penkuhn 4- Sandra Mara Silva Vilela
9. Financiamento do Projeto:	Recursos próprios
10. Número estimado de Participantes (comunidade):	60
11. Data de Realização:	26/06/2023 à 30/06/2023
12. Atividades a serem realizadas:	
<p>Apresentação, aos alunos e professores, do PowerPoint produzido pela equipe. Será feito em forma de aula. Abertura para discussão e informação sobre a utilização responsável da internet, a fim de demonstrar que ela não é uma terra sem lei. Nos tempos modernos, a internet se tornou uma ferramenta essencial para a comunicação, pesquisa, entretenimento e negócios. No entanto, é fundamental que estejamos conscientes dos riscos que acompanham essa tecnologia, tanto em relação aos dados pessoais que são divulgados, como no que diz respeito ao contato com outras pessoas e atividades online. (a ser realizado entre os dias 26/06/2023</p>	

e 30/06/2023)	
13. Programa de Extensão (linha que pertence):	Laboratório de Humanidades – Cultura e Sociedade.
14. Qual dos Objetivos do Desenvolvimento sustentável seu projeto atenderá?	
<input type="checkbox"/> ODS 1: Erradicar com a pobreza em todas as suas formas, em todos os lugares <input type="checkbox"/> ODS 2: Acabar com a fome, alcançar a segurança alimentar e melhoria da nutrição e promover a agricultura sustentável <input type="checkbox"/> ODS 3: Assegurar uma vida saudável e promover o bem-estar para todos, em todas as idades <input type="checkbox"/> ODS 4: Assegurar a educação inclusiva, equitativa e de qualidade, e promover oportunidades de aprendizagem ao longo da vida para todos <input type="checkbox"/> ODS 5: Alcançar a igualdade de gênero e empoderar todas as mulheres e meninas <input type="checkbox"/> ODS 6: Assegurar a disponibilidade e gestão sustentável da água e saneamento para todos <input type="checkbox"/> ODS 7: Assegurar o acesso confiável, sustentável, moderno e a preço acessível à energia para todos <input type="checkbox"/> ODS 8: Promover o crescimento econômico sustentado, inclusivo e sustentável, emprego pleno e produtivo e trabalho decente para todos <input type="checkbox"/> ODS 9: Construir infraestruturas resilientes, promover a industrialização inclusiva e sustentável e fomentar a inovação <input type="checkbox"/> ODS 10: Reduzir a desigualdade dentro dos países e entre eles <input type="checkbox"/> ODS 11. Tornar as cidades e os assentamentos humanos inclusivos, seguros, resilientes e sustentáveis <input type="checkbox"/> ODS 12. Assegurar padrões de produção e de consumo sustentáveis <input type="checkbox"/> ODS 13. Tomar medidas urgentes para combater a mudança climática e seus impactos <input type="checkbox"/> ODS 14. Conservação e uso sustentável dos oceanos, dos mares e dos recursos marinhos para o desenvolvimento sustentável <input type="checkbox"/> ODS 15. Proteger, recuperar e promover o uso sustentável dos ecossistemas terrestres, gerir de forma sustentável as florestas, combater a desertificação, deter e reverter a degradação da terra e deter a perda de biodiversidade <input checked="" type="checkbox"/> ODS 16. Promover sociedades pacíficas e inclusivas para o desenvolvimento sustentável, proporcionar o acesso à justiça para todos e construir instituições eficazes, responsáveis e inclusivas em todos os níveis <input type="checkbox"/> ODS 17. Fortalecer os meios de implementação e revitalizar a parceria global para o desenvolvimento sustentável	
15. Resumo do Projeto: (máximo 20 linhas)	
<p>O objetivo do projeto "<b>TECNOLOGIA E DIREITO NA SOCIEDADE DA INFORMAÇÃO</b>" em sala de aula é Analisar a relevância do tema tecnologia e direito na atualidade, discutindo questões relacionadas à privacidade, crimes virtuais e segurança na internet. Buscar trazer a tecnologia a favor da sociedade trazendo informações e conhecimento para a prevenção dos crimes virtuais. Identificar os principais desafios relacionados à proteção de dados e privacidade na internet. Analisar os crimes virtuais, como se caracterizam, como ocorrem e quais são as medidas legais e tecnológicas para combatê-los. Discutir a relação entre as redes sociais e o direito, buscando promover uma conscientização para o uso responsável e seguro dessas ferramenta. Identificar as principais medidas de segurança na internet para proteção de dados, informações pessoais e financeiras. Espera-se que o projeto possa trazer uma reflexão sobre a relação entre tecnologia e direito, discutindo questões que afetam a nossa vida diária. Além disso, o projeto busca promover a conscientização para o uso seguro e responsável das novas tecnologias, trazendo informações e conhecimento para a prevenção de</p>	

crimes virtuais, proteção de dados e privacidade.

## RELATÓRIO DE EXTENSÃO

1. Título do Projeto:	TECNOLOGIA E DIREITO NA SOCIEDADE DA INFORMAÇÃO
2. Curso (s) envolvidos:	Tecnologia em Defesa Cibernética
3. Professores do Projeto:	Me. Bruna Sheifer Thainan Dionisio Tangerina
4. Ações Realizadas (detalhar)	
<p>No Colégio Identidade em Florianópolis, Santa Catarina, foram abordados diversos temas relevantes para os alunos das turmas do 1º, 2º e 3º ano, visando promover um uso seguro e consciente da internet. Durante as apresentações, foram explorados assuntos como Identidade Online e Segurança na Internet, com um enfoque detalhado em phishing, acompanhado por exemplos reais e valiosas dicas práticas. O objetivo principal foi fornecer orientações essenciais sobre como utilizar a internet de maneira correta, além de alertar sobre os perigos dos golpes virtuais, visando a proteção dos alunos durante suas atividades online.</p>	
5. Objetivos:	<input checked="" type="checkbox"/> totalmente atingidos <input type="checkbox"/> parcialmente atingidos <input type="checkbox"/> não atingidos
Se não foram totalmente atingidos, justificar:	
6. Número de Participantes (alunos):	<input checked="" type="checkbox"/> superou a quantidade esperada <input type="checkbox"/> quantidade esperada <input type="checkbox"/> não atendeu a quantidade esperada.
Se não atendeu a quantidade esperada, justificar:	
7. Número de Participantes da comunidade:	<input checked="" type="checkbox"/> superou a quantidade esperada <input type="checkbox"/> quantidade esperada <input type="checkbox"/> não atendeu a quantidade esperada.
Se não atendeu a quantidade esperada, justificar:	

8. Cronograma de execução	( X ) Foi cumprido conforme previsto ( ) não foi cumprido
9. Data de Realização (período)	05 de julho de 2023, 10:20 até as 12hr
10. Resumo do Projeto: (máximo 30 linhas)	
<p>O projeto é a apresentação sobre a utilização responsável da internet, a fim de demonstrar que ela não é uma terra sem lei. Nos tempos modernos, a internet se tornou uma ferramenta essencial para a comunicação, pesquisa, entretenimento e negócios. No entanto, é fundamental que estejamos conscientes dos riscos que acompanham essa tecnologia, tanto em relação aos dados pessoais que são divulgados, como no que diz respeito ao contato com outras pessoas e atividades online.</p>	
11. O que a aplicação do projeto trouxe de impacto para a sociedade? (resultados do projeto)	
<p>Ao abordar temas como Identidade Online, Segurança na Internet e Phishing, a conscientização sobre essas questões aumentou entre os alunos das turmas do 1º, 2º e 3º ano do Colégio Identidade em Florianópolis, Santa Catarina. Isso significa que os estudantes estão mais preparados e informados para lidar com os desafios e perigos relacionados ao mundo digital, um dos pontos positivos foi a ampla participação, mais de 50 alunos participaram no auditório do colégio, inclusive com inúmeras perguntas e dúvidas que foram sendo elucidadas pelos palestrantes.</p> <p>Além disso, ao fornecer exemplos reais e dicas práticas sobre o uso correto da internet e cuidados para evitar cair em golpes, o projeto capacitou e cativou os alunos a protegerem</p>	

suas informações pessoais, a reconhecerem possíveis tentativas de phishing, além de adotarem comportamentos mais seguros online.

Dessa forma, a aplicação do projeto trouxe um impacto significativo para a sociedade, fortalecendo a segurança digital e promovendo uma cultura de utilização responsável da internet.

12. Como o projeto atendeu os objetivos do Desenvolvimento sustentável previstos?

O projeto atendeu aos objetivos do desenvolvimento sustentável por meio da promoção da Educação de Qualidade. Através de aulas exemplificativas e informativas, os alunos foram capacitados para lidar com o tema da Segurança na Internet e da Informação. Dessa forma, o projeto contribuiu para criar uma sociedade mais unida e pacífica, integrando a comunidade em prol de atitudes mais seguras e confiáveis.

Além disso, a união entre os palestrantes, representando a faculdade (com atuação nacional) e a comunidade local, simboliza uma colaboração conjunta entre diversos setores, o que está em consonância com o desenvolvimento sustentável.

Em resumo, o projeto não apenas contribuiu para promover a segurança digital e a conscientização dos alunos, mas também beneficiou a sociedade através da união dos diversos agentes sociais, promovendo uma sociedade mais inclusiva e preparada para os desafios do mundo digital.

13. Lista de Participantes:	Alunos do Primeiro, Segundo e Terceiro Ano do Colégio Identidade
14. Fotos do Projeto:	INCLUSO NO DOCUMENTO
15. Assinatura dos participantes:	Incluir ou anexar
16. Pesquisa realizada com alunos	Anexo 2













## Anexo 2

### Pesquisa

Qual a frequência que você utiliza a internet?

16 respostas

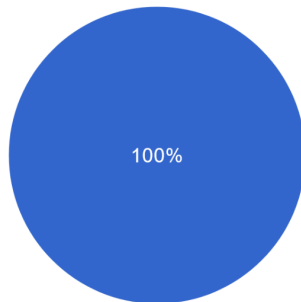

- Sim, utilizo a internet diariamente.
- Sim, utilizo a internet várias vezes por semana.
- Sim, utilizo a internet algumas vezes por semana.
- Sim, utilizo a internet ocasionalmente.
- Não, não utilizo a internet com frequência.
- Não, não tenho acesso à internet.
- Não, prefiro não utilizar a internet.

Para quais atividades você mais utiliza a internet?

16 respostas

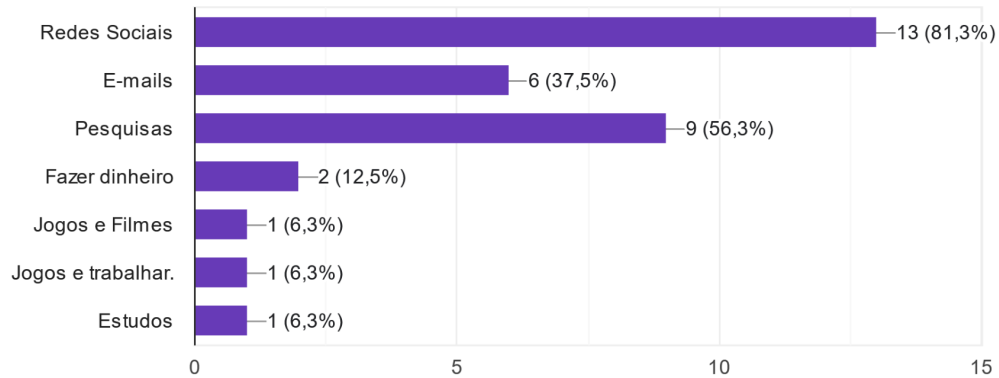

Você já foi vítima de invasão ou perda de celular?

16 respostas

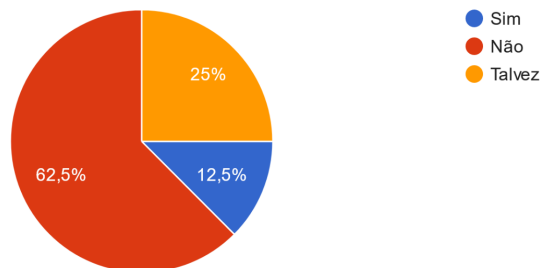

Você já teve alguma experiência negativa ou incidente de segurança na internet? Se sim, poderia compartilhar essa experiência.

16 respostas

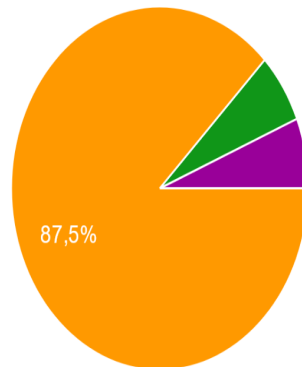

- Sim, já tive uma experiência negativa na internet. Fui vítima de um golpe d...
- Sim, já tive meu perfil em uma rede social hackeado e minha conta foi us...
- Não, felizmente nunca tive uma experiência negativa na internet.
- Sim, já tive sim invasões a minha contas pessoais onde entravam nas...
- ja tive experiências ruins mas nunca cai em um golpe

Você está ciente dos riscos de segurança online , como roubo de informações pessoais e fraudes?

16 respostas

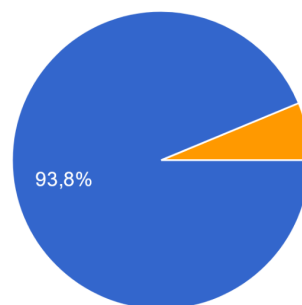

- Sim
- Não
- Talvez

### Quais medidas de segurança você toma ao utilizar a internet?

0 / 16 respostas corretas

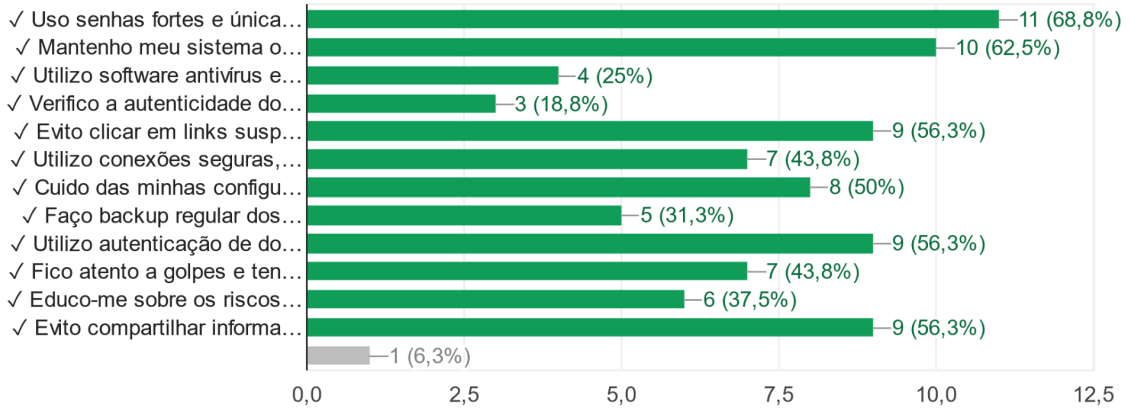

### Você já ouviu falar sobre phishing?

16 respostas

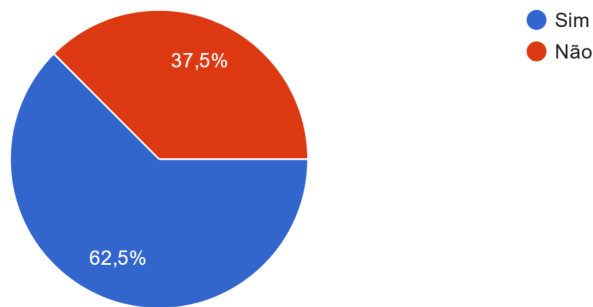

### Você sabe quais são os objetivos do Phishing

0 / 16 respostas corretas

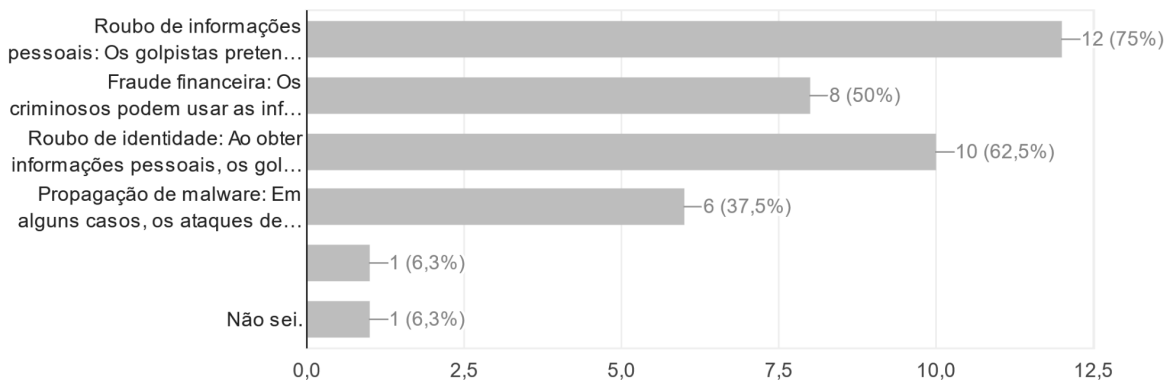

### O que você entende por endereço IP?

8 / 15 respostas corretas

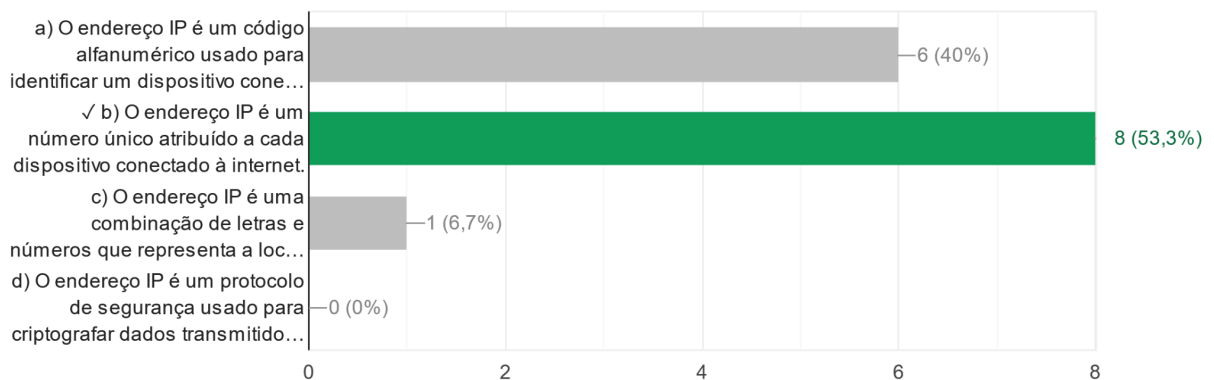

### E qual é a importância do endereço IP para a navegação na internet?

2 / 15 respostas corretas

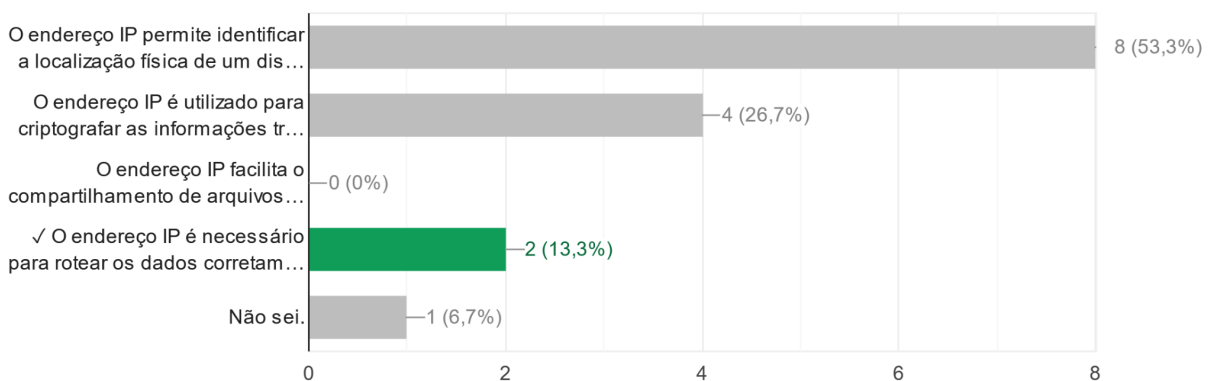

### Na sua opinião, quais são os principais desafios legais relacionados à tecnologia na sociedade da informação? 11 respostas

- .
- **Instabilidades e incertezas.**
- **não sei lhe responder corretamente.**
- **awedewew**
- **Filtros e segurança dentro da internet, pois hoje todos são livres para influenciar e serem influenciados.**
- **sl**
- **Vazar informações pessoais.**
- **Ter o controle efetivo da regularização e punição adequada dos infratores.**
- **Não entendi a pergunta.**

- **as pessoas não tomam cuidado o suficiente**

Você acredita que a educação sobre tecnologia e direito na sociedade da informação deveria ser mais presente nas escolas? Por quê?

16 respostas

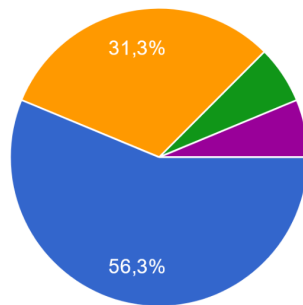

- Sim, acredito que a educação sobre tecnologia e direito deveria ser mais...
- Não, acho que a educação sobre tecnologia e direito não é tão importa...
- Sim, é extremamente importante ter uma educação sólida sobre tecnolog...
- Não, eu acho que é uma educação que não é muito necessária em escolas....
- Não, pois apesar de ser importante, acho que todos já sabem um pouco...

## **CARTA DE APRESENTAÇÃO PARA PROJETO DE EXTENSÃO**

São Paulo, 20 de maio de 2023.

Prezado(s) Senhor(es),

Apresentamos os acadêmicos Marcelo Camargo Sayago; Dinah Camargo Sayago; Adolfo Mark Penkuhn; Sandra Mara Silva Vilela, do Curso de Tecnologia em Defesa Cibernética, da Faculdade IBPTECH, para realização do Projeto de Extensão Universitária intitulado: TECNOLOGIA E DIREITO NA SOCIEDADE DA INFORMAÇÃO.

A extensão está prevista no Projeto Pedagógico de Curso e em acordo com a Resolução CNE/CES n 7/2018 e o parecer CNE/CES n 608/2018 que instituem as Diretrizes para a Extensão Superior Brasileira e não caracteriza vínculo empregatício do aluno com a EMPRESA, ONG ou comunidade.

A Extensão promove iniciativas que expressam o compromisso social da comunidade acadêmica da IBPTECH com todas as áreas, em especial, as de tecnologia, comunicação, cultura, direitos humanos e justiça, educação, meio ambiente, saúde e trabalho, contribuindo para construir um mundo melhor.

Para que a ação seja efetiva, o acadêmico cumprirá e aplicará o Projeto de Extensão, previamente acordado com o professor responsável, bem como fará a entrega de Relatório e Apresentação do Projeto na IBPTECH.

Agradecemos antecipadamente o apoio da Instituição e colaboração durante a execução do projeto.

Atenciosamente,

Prof. Bruna Scheifer  
Docente responsável pela Extensão  
e-mail para contato: bruna.scheifer@ibptech.edu.br

# TECNOLOGIA E DIREITO NA — SOCIEDADE DA INFORMAÇÃO

**Adolfo Mark Penkuhn**  
**Dinah Camargo Sayago**  
**Marcelo Camargo Sayago**  
**Sandra Mara Silva Vilela**

# — NÚMEROS

Em 17 anos, a Central de Denúncias recebeu e processou 4.634.872 denúncias anônimas envolvendo 1.003.629 páginas (URLs) distintas (das quais 766.803 foram removidas) escritas em 10 idiomas e hospedadas em 88.714 domínios diferentes, de 303 diferentes TLDs e conectados à Internet através de 95.811 números IPs distintos, atribuídos para 110 países em 6 continentes.



## INTRODUÇÃO

- A segurança na internet é um tema de extrema importância na sociedade atual, em que estamos cada vez mais conectados e dependentes do mundo digital. Com o crescente uso de dispositivos eletrônicos, acesso a redes sociais, transações online e troca de informações sensíveis, é fundamental compreender os desafios e adotar medidas de proteção para garantir a segurança dos dados pessoais e evitar possíveis ameaças.
- A internet oferece inúmeras oportunidades, mas também apresenta riscos significativos, como ataques cibernéticos, roubo de identidade, phishing, bullying online e exposição a conteúdos prejudiciais. Crianças, adolescentes e até mesmo adultos estão vulneráveis a essas ameaças, tornando essencial adotar práticas de segurança na internet para proteger a si mesmos e aos seus dados.



# IDENTIDADE ONLINE

Todos somos vistos

## — ACESSO À INTERNET E IP

Para gerar acesso à internet é necessária conexão em rede provida por um servidor, conectada por sua vez através de um modem (via linha telefônica, cabo, antena ou similar). Uma vez conectado, o usuário recebe um número próprio, denominado Internet Protocol (IP), que em princípio permanece unicamente ligado ao usuário, permitindo assim a troca de informações com as demais conexões em rede a qual as suas ações são registradas.

O IP torna-se, logo, a primeira parte e uma das mais importantes na investigação criminal. Como o endereço IP pode se modificar a cada conexão efetuada (IP dinâmico), torna-se necessário o agrupamento de mais informações como o horário exato da conexão, o fuso horário, as portas utilizadas entre outros detalhes a fim de caracterização do usuário (para se evitar ambiguidade em caso de usuários com o mesmo número de IP) em um ambiente de investigação.



# — PHISHING

Páginas falsas



## PHISHING

Phishing é uma forma de fraude online em que os criminosos tentam obter informações confidenciais, como senhas, números de cartão de crédito, dados bancários ou outras informações pessoais, enganando as pessoas e fazendo-as acreditar que estão lidando com uma entidade confiável.

Geralmente, os golpistas enviam e-mails, mensagens ou criam sites falsos que imitam empresas, organizações ou instituições legítimas, com o objetivo de convencer as vítimas a revelarem suas informações pessoais.



## — COMO FUNCIONA ?

É um termo que faz alusão ao ato de tentar roubar dados se passando por alguém confiável. Ocorre através de e-mails, mensagens, páginas falsas, clones de sites

## COMO SE PREVENIR ?

- Evite clicar em links desconhecidos
- Verificar URL do link da mensagem
- Sempre prefira acessar o site digitando o endereço em seu navegador
- Nunca forneça dados como Código SMS, nome de usuário, senha, data de nascimento ou informação pessoal
- Use autenticação de dois fatores



## — QUAIS OS INDÍCIOS ?

- Falhas no Design
- Erro de ortografia
- Senso de urgência
- Dados de contato omissos (faltam dados como telefone, e-mail, ou outras informações)



## — CUIDADOS

- **Evite compartilhar informações pessoais** como nome completo, endereço, número de telefone, escola, etc., com estranhos online.
- Utilizar senhas seguras para proteger suas contas online e não compartilhe !

Fique atento as opções de **privacidade**. Dica: Cuidar ao postar imagem no Instagram, se a localização não está ativa na foto.

- **Compartilhamento de fotos e vídeos:** Seja cauteloso ao enviar fotos e vídeos e suas próprias imagens



## — CUIDADOS

- **Identificação de ameaças e golpes:** Desconfie de possíveis ameaças, como mensagens suspeitas, solicitações de informações pessoais ou convites para se encontrar com estranhos.
- **Segurança em jogos online:** Oriente sobre a importância de jogar em ambientes seguros, evitar conversas com desconhecidos durante os jogos e relatar qualquer comportamento inadequado aos pais.
- **Phishing:** Identificar e evitar e-mails, mensagens ou links suspeitos que possam tentar roubar informações pessoais.
- **Uso consciente das redes sociais:** Mantenha apenas informações e postagens adequadas nas redes sociais. Sempre pensar no impacto que elas podem ter no futuro.
- **Conversa com os pais ou responsáveis:** Compartilhe suas experiências online com os pais ou responsáveis, procure ajuda se encontrar algo que deixe desconfortável ou inseguro.

***Faça apenas o que você  
gostaria que fizessem com  
você. A internet não é terra  
sem lei.***

# FAÇA CONOSCO UMA INTERNET MAIS SEGURA

**— OBRIGADO**

**Adolfo Mark Penkuhn**  
**Dinah Camargo Sayago**  
**Marcelo Camargo Sayago**  
**Sandra Mara Silva Vilela**



**Saúde Mental e Física: Entendendo  
a conexão e promovendo a  
resiliência.**

## PROJETO DE EXTENSÃO

<ul style="list-style-type: none"> <li>• <b>Título do Projeto: Saúde Mental e Física: Entendendo a conexão e promovendo a resiliência.</b></li> </ul>	
2. Curso (s) envolvidos:	LABORATÓRIO DE HUMANIDADES – CULTURA, SOCIEDADE E QUESTÕES AMBIENTAIS (GDCIL01)
3. Professores do Projeto:	Thainan e Bruna
4. Objetivos:	
<ul style="list-style-type: none"> <li>• Trazer assuntos sobre a importância da saúde física e mental para a comunidade.</li> <li>• Implementação da tecnologia para compartilhar informações úteis.</li> <li>• Criação de um site para criar conteúdo.</li> </ul>	
5. Carga horária do Projeto:	Não estimada porque será feito um pouco do projeto a cada dia.
6. Recursos Didáticos Pedagógicos:	Site no google.
7. Instituições Parceiras:	Nenhuma
8. Participantes do projeto:	Lorrana Santos de Oliveira Emily Santana Silva Luiz Fernando Silva Marques
9. Financiamento do Projeto:	Iremos utilizar ferramentas já disponíveis e gratuitas, sem necessidade de financiamento, ou financiamento próprio.
10. Número estimado de Participantes (comunidade):	Tentaremos chegar a uma estimativa de pelo menos 10 acessos ao site. Podendo chegar a mais.
11. Data de Realização:	15/06
12. Atividades a serem realizadas: Criação de um site para compartilhar curiosidades, informações e ensinar passo a passo de plataforma que ajude na saúde.	

13. Programa de Extensão (linha que pertence):	
14. Qual dos Objetivos do Desenvolvimento sustentável seu projeto atenderá?	
<input type="checkbox"/> ODS 1: Erradicar com a pobreza em todas as suas formas, em todos os lugares <input type="checkbox"/> ODS 2: Acabar com a fome, alcançar a segurança alimentar e melhoria da nutrição e promover a agricultura sustentável <input checked="" type="checkbox"/> ODS 3: Assegurar uma vida saudável e promover o bem-estar para todos, em todas as idades <input type="checkbox"/> ODS 4: Assegurar a educação inclusiva, equitativa e de qualidade, e promover oportunidades de aprendizagem ao longo da vida para todos <input type="checkbox"/> ODS 5: Alcançar a igualdade de gênero e empoderar todas as mulheres e meninas <input type="checkbox"/> ODS 6: Assegurar a disponibilidade e gestão sustentável da água e saneamento para todos <input type="checkbox"/> ODS 7: Assegurar o acesso confiável, sustentável, moderno e a preço acessível à energia para todos <input type="checkbox"/> ODS 8: Promover o crescimento econômico sustentado, inclusivo e sustentável, emprego pleno e produtivo e trabalho decente para todos <input type="checkbox"/> ODS 9: Construir infraestruturas resilientes, promover a industrialização inclusiva e sustentável e fomentar a inovação <input type="checkbox"/> ODS 10: Reduzir a desigualdade dentro dos países e entre eles <input type="checkbox"/> ODS 11. Tornar as cidades e os assentamentos humanos inclusivos, seguros, resilientes e sustentáveis <input type="checkbox"/> ODS 12. Assegurar padrões de produção e de consumo sustentáveis <input type="checkbox"/> ODS 13. Tomar medidas urgentes para combater a mudança climática e seus impactos <input type="checkbox"/> ODS 14. Conservação e uso sustentável dos oceanos, dos mares e dos recursos marinhos para o desenvolvimento sustentável <input type="checkbox"/> ODS 15. Proteger, recuperar e promover o uso sustentável dos ecossistemas terrestres, gerir de forma sustentável as florestas, combater a desertificação, deter e reverter a degradação da terra e deter a perda de biodiversidade <input type="checkbox"/> ODS 16. Promover sociedades pacíficas e inclusivas para o desenvolvimento sustentável, proporcionar o acesso à justiça para todos e construir instituições eficazes, responsáveis e inclusivas em todos os níveis <input type="checkbox"/> ODS 17. Fortalecer os meios de implementação e revitalizar a parceria global para o desenvolvimento sustentável	
15. Resumo do Projeto: (máximo 20 linhas)	
<p>O projeto tem como objetivo desenvolver um site abrangente focado na promoção da saúde física e mental. O site será uma plataforma rica em informações e recursos, visando conscientizar a população sobre a importância do bem-estar e da saúde pública.</p> <p>O conteúdo do site incluirá artigos, dicas e orientações sobre diversos temas relacionados à saúde, como nutrição, exercícios físicos, saúde mental e prevenção de doenças. Além disso, o site também abordará questões relacionadas à saúde pública, como políticas de saúde, campanhas de vacinação e programas governamentais.</p> <p>Em resumo, o projeto visa criar um site completo e informativo sobre saúde física e mental, facilitando o acesso a informações e serviços de saúde pública.</p>	

## RELATÓRIO DE EXTENSÃO

1. Título do Projeto:	Saúde Mental e Física: Endentendo a conexão e promovendo a resiliência.
2. Curso (s) envolvidos:	LABORATÓRIO DE HUMANIDADES – CULTURA, SOCIEDADE E QUESTÕES AMBIENTAIS (GDCIL01)
3. Professores do Projeto:	Thiainan Tangerina e Bruna Sheifer
4. Ações Realizadas (detalhar)	
Criação de um site informativo sobre a saúde interligada na tecnologia, contendo pontos de apoio para facilitar o entendimento e o uso da mesma.	
5. Objetivos: Trazer assuntos sobre a importância da saúde física e mental. Implementação da tecnologia para compartilhar informações úteis.	<input checked="" type="checkbox"/> totalmente atingidos <input type="checkbox"/> parcialmente atingidos <input type="checkbox"/> não atingidos
Se não foram totalmente atingidos, justificar:	
6. Número de Participantes (alunos): Não compartilhamos o link do site com os alunos, mas todos visualizaram o nosso site através da apresentação oral.	<input type="checkbox"/> superou a quantidade esperada <input checked="" type="checkbox"/> quantidade esperada <input type="checkbox"/> não atendeu a quantidade esperada.
Se não atendeu a quantidade esperada, justificar:	
7. Número de Participantes da comunidade: 14 OBS: Nosso projeto foi entregue a mais pessoas, porém não conseguimos acessar a plataforma	<input type="checkbox"/> superou a quantidade esperada <input checked="" type="checkbox"/> quantidade esperada <input type="checkbox"/> não atendeu a quantidade esperada.

que usamos para contabilizar o real número, mas em média foram 25 á 30 pessoas.	
Se não atendeu a quantidade esperada, justificar:	
8. Cronograma de execução	( X ) Foi cumprido conforme previsto ( ) não foi cumprido
9. Data de Realização (período)	10/06 iniciamos dia 14 postamos e apresentamos a comunidade.
10. Resumo do Projeto: (máximo 30 linhas)	
<p>Nós, alunos da Faculdade IBPTech, temos um projeto que busca entender e abordar todos os aspectos da saúde mental e física, que são muito importantes para o bem-estar das pessoas. Nosso objetivo é fornecer informações seguras e confiáveis aos leitores do nosso site, através de textos e questionários interativos. A saúde mental e física estão relacionadas e influenciam diretamente a qualidade de vida das pessoas. Exploramos questões como ansiedade, depressão, estresse, além de estratégias de autocuidado e a importância de buscar ajuda profissional quando necessário. Também abordamos temas sobre nutrição, exercícios físicos, prevenção de doenças, qualidade do sono e hábitos saudáveis para cuidar do corpo. Oferecemos questionários interativos para que os leitores possam avaliar seu bem-estar e identificar áreas para melhorar. Nosso objetivo é contribuir para uma sociedade mais consciente e saudável, fornecendo informações cientificamente embasadas e recursos interativo.</p>	
11. O que a aplicação do projeto trouxe de impacto para a sociedade? (resultados do projeto)	

O principal impacto foi o ponto que destacamos o aplicativo de saúde de SP Agenda Fácil, a maioria das pessoas não sabia que existia e acharam muito útil e fácil de utilizar.

12. Como o projeto atendeu os objetivos do Desenvolvimento sustentável previstos?

Nosso site tinha objetivos simples e com isso tivemos um bom resultado da comunidade, muitas compreenderam o conteúdo com facilidade.

13. Lista de Participantes:	Incluir ou anexar
-----------------------------	-------------------

14. Fotos do Projeto:	Incluir ou anexar
-----------------------	-------------------

15. Assinatura dos participantes:	Incluir ou anexar
-----------------------------------	-------------------

## **CARTA DE APRESENTAÇÃO PARA PROJETO DE EXTENSÃO**

São Paulo, 20 de maio de 2023.

Prezado(s) Senhor(es),

Apresentamos os acadêmicos Lorrana Santos de Oliveira; Emily Santana Silva; Luiz Fernando Silva Marques, do Curso de Tecnologia em Defesa Cibernética, da Faculdade IBPTECH, para realização do Projeto de Extensão Universitária intitulado: SAÚDE MENTAL E FÍSICA: ENTENDENDO A CONEXÃO E PROMOVEDO A RESILIÊNCIA.

A extensão está prevista no Projeto Pedagógico de Curso e em acordo com a Resolução CNE/CES n 7/2018 e o parecer CNE/CES n 608/2018 que instituem as Diretrizes para a Extensão Superior Brasileira e não caracteriza vínculo empregatício do aluno com a EMPRESA, ONG ou comunidade.

A Extensão promove iniciativas que expressam o compromisso social da comunidade acadêmica da IBPTECH com todas as áreas, em especial, as de tecnologia, comunicação, cultura, direitos humanos e justiça, educação, meio ambiente, saúde e trabalho, contribuindo para construir um mundo melhor.

Para que a ação seja efetiva, o acadêmico cumprirá e aplicará o Projeto de Extensão, previamente acordado com o professor responsável, bem como fará a entrega de Relatório e Apresentação do Projeto na IBPTECH.

Agradecemos antecipadamente o apoio da Instituição e colaboração durante a execução do projeto.

Atenciosamente,

Prof. Bruna Scheifer  
Docente responsável pela Extensão  
e-mail para contato: bruna.scheifer@ibptech.edu.br

# Laboratório de Humanidade

SAÚDE E TECNOLOGIA



# INTEGRANTES:

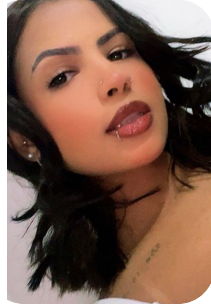

Lorrana Santos



Emily Santana



Luiz Fernando

# CONTEÚDOS DO SITE

**01**

**SUS**

**02**

**MEDICINA VS TEC.**

**03**

**BEM ESTAR E TEC.**

**04**

**SAÚDE MENTAL E TEC**

**05**

**ATIVIDADE FÍSICA E TECNOLOGIA**

# LINK DO SITE

Para acessar o site e visualizar o conteúdo clique [aqui](#).

# REFERÊNCIA DO CONTEÚDO DO SITE:

VIDA SAUDÁVEL EINSTEIN

TECNOLOGIA E SAÚDE MENTAL

TECNOLOGIA E SAUDE MENTAL

GOV.BR

MEDICINA E PREVENÇÃO DE DOENÇAS

MEDICINA E TECNOLOGIA

ATIVIDADES FISICAS

EXERCÍCIOS E TECNOLOGIA

## **COMPROVAÇÃO DE ACESSO AO SITE**

ESSA CARTA TEM COMO OBJETIVO FORMALIZAR QUE ACESSEI O SITE (SAÚDE MENTAL E FISICA: ENTENDENDO A CONEXÃO E PROMOVENDO A RESILIENCIA) DOS ALUNOS DA FACULDADE IBPTECH E CONSUMI O CONTEÚDO QUE FOI APRESENTADO.

21, de Junho de 2023.

**Taise Nascimento Ferreira**



Página de assinaturas

*Vinícios S*

**Vinícios Silva**  
480.495.958-03  
Signatário

*Julia S*

**Julia Silva**  
480.423.218-48  
Signatário

*Ryan S*

**Ryan Silva**  
870.111.535-94  
Signatário

*Taise F*

**Taise Ferreira**  
088.391.595-25  
Signatário

*Leonardo*

**Leonardo Carvalho**  
421.074.178-73  
Signatário

*Letícia m*

**Letícia marques**  
109.191.695-03  
Signatário

*EDUARDO*

**Eduardo Carvalho**  
421.072.038-06  
Signatário

*Lilian SC*

**Lilian Carvalho**  
282.399.258-80  
Signatário

*Nathieley B*

**Nathieley Barbosa**

*Alexandre O*

**Alexandre Oliveira**



865.534.485-07  
Signatário

023.435.235-33  
Signatário



**Douglas Carvalho**  
309.826.288-54  
Signatário



**Carlos Santana**  
538.794.288-75  
Signatário



**Gabriel Batista**  
518.195.968-77  
Signatário





**Kathley Silva**  
516.176.078-86  
Signatário



## HISTÓRICO

- 21 jun 2023** 19:35:04  **Lorrana Santos de Oliveira** criou este documento. (E-mail: lorranaaan@gmail.com)
- 21 jun 2023** 19:57:58  **Douglas De Carvalho** (E-mail: dogao130@gmail.com, CPF: 309.826.288-54) visualizou este documento por meio do IP 187.74.243.185 localizado em São Paulo - Sao Paulo - Brazil
- 21 jun 2023** 19:59:15  **Douglas De Carvalho** (E-mail: dogao130@gmail.com, CPF: 309.826.288-54) assinou este documento por meio do IP 187.74.243.185 localizado em São Paulo - Sao Paulo - Brazil
- 21 jun 2023** 19:48:08  **Eduardo Fischer de Carvalho** (E-mail: eduardofischergamer@gmail.com, CPF: 421.072.038-06) visualizou este documento por meio do IP 187.74.243.185 localizado em São Paulo - Sao Paulo - Brazil
- 21 jun 2023** 19:52:42  **Eduardo Fischer de Carvalho** (E-mail: eduardofischergamer@gmail.com, CPF: 421.072.038-06) assinou este documento por meio do IP 187.74.243.185 localizado em São Paulo - Sao Paulo - Brazil
- 21 jun 2023** 19:41:50  **Lilian Fischer de Carvalho** (E-mail: lifischerc@gmail.com, CPF: 282.399.258-80) visualizou este documento por meio do IP 187.74.243.185 localizado em São Paulo - Sao Paulo - Brazil
- 21 jun 2023** 19:54:02  **Lilian Fischer de Carvalho** (E-mail: lifischerc@gmail.com, CPF: 282.399.258-80) assinou este documento por meio do IP 187.74.243.185 localizado em São Paulo - Sao Paulo - Brazil
- 21 jun 2023** 19:36:42  **Ryan Santana Silva** (E-mail: bevenutoryan@gmail.com, CPF: 870.111.535-94) visualizou este documento por meio do IP 131.100.249.93 localizado em Mairi - Bahia - Brazil



- 21 jun 2023**  
19:38:35  **Ryan Santana Silva** (E-mail: [beventoryan@gmail.com](mailto:beventoryan@gmail.com), CPF: 870.111.535-94) assinou este documento por meio do IP 131.100.249.93 localizado em Mairi - Bahia - Brazil
- 21 jun 2023**  
19:39:21  **Leonardo Fischer de Carvalho** (E-mail: [sleo.boy@gmail.com](mailto:sleo.boy@gmail.com), CPF: 421.074.178-73) visualizou este documento por meio do IP 187.74.243.185 localizado em São Paulo - Sao Paulo - Brazil
- 21 jun 2023**  
19:41:36  **Leonardo Fischer de Carvalho** (E-mail: [sleo.boy@gmail.com](mailto:sleo.boy@gmail.com), CPF: 421.074.178-73) assinou este documento por meio do IP 187.74.243.185 localizado em São Paulo - Sao Paulo - Brazil
- 21 jun 2023**  
19:58:33  **Alexandre Cerqueira de Oliveira** (E-mail: [lorena-alexandre1@hotmail.com](mailto:lorena-alexandre1@hotmail.com), CPF: 023.435.235-33) visualizou este documento por meio do IP 191.254.52.94 localizado em Francisco Morato - Sao Paulo - Brazil
- 21 jun 2023**  
19:58:44  **Alexandre Cerqueira de Oliveira** (E-mail: [lorena-alexandre1@hotmail.com](mailto:lorena-alexandre1@hotmail.com), CPF: 023.435.235-33) assinou este documento por meio do IP 191.254.52.94 localizado em Francisco Morato - Sao Paulo - Brazil
- 21 jun 2023**  
19:52:07  **Nathiely Barreto Barbosa** (E-mail: [barretobarbosanathiely18@gmail.com](mailto:barretobarbosanathiely18@gmail.com), CPF: 865.534.485-07) visualizou este documento por meio do IP 131.100.251.17 localizado em Ourolandia - Bahia - Brazil
- 21 jun 2023**  
19:54:37  **Nathiely Barreto Barbosa** (E-mail: [barretobarbosanathiely18@gmail.com](mailto:barretobarbosanathiely18@gmail.com), CPF: 865.534.485-07) assinou este documento por meio do IP 131.100.251.17 localizado em Ourolandia - Bahia - Brazil
- 21 jun 2023**  
19:38:44  **Taise Nascimento Ferreira** (E-mail: [nascimentotaise11@gmail.com](mailto:nascimentotaise11@gmail.com), CPF: 088.391.595-25) visualizou este documento por meio do IP 177.47.230.148 localizado em Jacobina - Bahia - Brazil
- 21 jun 2023**  
19:41:09  **Taise Nascimento Ferreira** (E-mail: [nascimentotaise11@gmail.com](mailto:nascimentotaise11@gmail.com), CPF: 088.391.595-25) assinou este documento por meio do IP 177.47.230.148 localizado em Jacobina - Bahia - Brazil
- 21 jun 2023**  
19:46:44  **Letícia Silva marques** (E-mail: [leticiasilva5252525marque@gmail.com](mailto:leticiasilva5252525marque@gmail.com), CPF: 109.191.695-03) visualizou este documento por meio do IP 131.100.251.20 localizado em Ourolandia - Bahia - Brazil
- 21 jun 2023**  
19:48:05  **Letícia Silva marques** (E-mail: [leticiasilva5252525marque@gmail.com](mailto:leticiasilva5252525marque@gmail.com), CPF: 109.191.695-03) assinou este documento por meio do IP 131.100.251.20 localizado em Ourolandia - Bahia - Brazil
- 21 jun 2023**  
20:16:07  **Gabriel Melquiades Batista** (E-mail: [gabriellmelquiadez@gmail.com](mailto:gabriellmelquiadez@gmail.com), CPF: 518.195.968-77) visualizou este documento por meio do IP 192.141.103.31 localizado em São Paulo - Sao Paulo - Brazil
- 21 jun 2023**  
20:19:17  **Gabriel Melquiades Batista** (E-mail: [gabriellmelquiadez@gmail.com](mailto:gabriellmelquiadez@gmail.com), CPF: 518.195.968-77) assinou este documento por meio do IP 192.141.103.31 localizado em São Paulo - Sao Paulo - Brazil
- 21 jun 2023**  
19:36:27  **Vinicios Ramos da Silva** (E-mail: [viniciosramos0123@gmail.com](mailto:viniciosramos0123@gmail.com), CPF: 480.495.958-03) visualizou este documento por meio do IP 186.26.87.239 localizado em Pirapora do Bom Jesus - Sao Paulo - Brazil
- 21 jun 2023**  
19:37:15  **Vinicios Ramos da Silva** (E-mail: [viniciosramos0123@gmail.com](mailto:viniciosramos0123@gmail.com), CPF: 480.495.958-03) assinou este documento por meio do IP 186.26.87.239 localizado em Pirapora do Bom Jesus - Sao Paulo - Brazil
- 21 jun 2023**  
19:36:55  **Julia Imenez Barbosa da Silva** (E-mail: [juliaimenez04@gmail.com](mailto:juliaimenez04@gmail.com), CPF: 480.423.218-48) visualizou este documento por meio do IP 177.148.203.230 localizado em São Paulo - Sao Paulo - Brazil
- 21 jun 2023**  
19:37:58  **Julia Imenez Barbosa da Silva** (E-mail: [juliaimenez04@gmail.com](mailto:juliaimenez04@gmail.com), CPF: 480.423.218-48) assinou este documento por meio do IP 177.148.203.230 localizado em São Paulo - Sao Paulo - Brazil
- 21 jun 2023**  
20:05:17  **Kathley Grazielly Oliveira Da Silva** (E-mail: [kathleygrazielly@gmail.com](mailto:kathleygrazielly@gmail.com), CPF: 516.176.078-86) visualizou este documento por meio do IP 45.164.77.248 localizado em São Paulo - Sao Paulo - Brazil
- 21 jun 2023**  
20:33:10  **Kathley Grazielly Oliveira Da Silva** (E-mail: [kathleygrazielly@gmail.com](mailto:kathleygrazielly@gmail.com), CPF: 516.176.078-86) assinou este documento por meio do IP 45.164.77.248 localizado em São Paulo - Sao Paulo - Brazil



- 21 jun 2023**  
20:11:27  **Carlos Santana** (E-mail: [sousantanac@icloud.com](mailto:sousantanac@icloud.com), CPF: 538.794.288-75) visualizou este documento por meio do IP 152.254.216.120 localizado em São José dos Campos - Sao Paulo - Brazil
- 21 jun 2023**  
20:11:55  **Carlos Santana** (E-mail: [sousantanac@icloud.com](mailto:sousantanac@icloud.com), CPF: 538.794.288-75) assinou este documento por meio do IP 152.254.216.120 localizado em São José dos Campos - Sao Paulo - Brazil



# **O combate da desinformação na sociedade da informação**

## PROJETO DE EXTENSÃO

1. Título do Projeto: O combate da desinformação na sociedade da informação	
2. Curso (s) envolvidos:	Tecnologia em Defesa Cibernética
3. Professores do Projeto:	Bruna Scheifer e Thainan Dionísio Tangerina
4. Objetivos:	
<ul style="list-style-type: none"> <li>• Promover o acesso à informação para combater fake News</li> <li>• Promover a conscientização sobre os impactos negativos das notícias falsas</li> <li>• Capacitar o público em como identificar notícias falsas.</li> </ul>	
5. Carga horária do Projeto:	80 horas
6. Recursos Didáticos Pedagógicos:	Mídias sociais
7. Instituições Parceiras:	<ul style="list-style-type: none"> <li>• IBPTECH</li> <li>• ALOBRÁS – Associação de Lojistas do Brás</li> </ul>
8. Participantes do projeto:	<ul style="list-style-type: none"> <li>• Lucas Gabriel da Silva</li> <li>• Priscilla Donaire Brasil Cabral</li> <li>• Vinicius de Machado Cabral</li> <li>• Priscila Kaylane dos Santos Costa</li> </ul>
9. Financiamento do Projeto:	Financiamento próprio
10. Número estimado de Participantes (comunidade):	30 pessoas
11. Data de Realização:	De 01 a 30 de junho
12. Atividades a serem realizadas:	
<ul style="list-style-type: none"> <li>• Pesquisa e seleção de conteúdo</li> <li>• Design e desenvolvimento do site</li> <li>• Criação de conteúdo informativo</li> </ul>	
13. Programa de Extensão (linha que pertence):	
14. Qual dos Objetivos do Desenvolvimento sustentável seu projeto atenderá?	
<input type="checkbox"/> ODS 1: Erradicar com a pobreza em todas as suas formas, em todos os lugares <input type="checkbox"/> ODS 2: Acabar com a fome, alcançar a segurança alimentar e melhoria da nutrição e promover a agricultura sustentável	

- ODS 3: Assegurar uma vida saudável e promover o bem-estar para todos, em todas as idades
- ODS 4: Assegurar a educação inclusiva, equitativa e de qualidade, e promover oportunidades de aprendizagem ao longo da vida para todos
- ODS 5: Alcançar a igualdade de gênero e empoderar todas as mulheres e meninas
- ODS 6: Assegurar a disponibilidade e gestão sustentável da água e saneamento para todos
- ODS 7: Assegurar o acesso confiável, sustentável, moderno e a preço acessível à energia para todos
- ODS 8: Promover o crescimento econômico sustentado, inclusivo e sustentável, emprego pleno e produtivo e trabalho decente para todos
- ODS 9: Construir infraestruturas resilientes, promover a industrialização inclusiva e sustentável e fomentar a inovação
- ODS 10: Reduzir a desigualdade dentro dos países e entre eles
- ODS 11. Tornar as cidades e os assentamentos humanos inclusivos, seguros, resilientes e sustentáveis
- ODS 12. Assegurar padrões de produção e de consumo sustentáveis
- ODS 13. Tomar medidas urgentes para combater a mudança climática e seus impactos
- ODS 14. Conservação e uso sustentável dos oceanos, dos mares e dos recursos marinhos para o desenvolvimento sustentável
- ODS 15. Proteger, recuperar e promover o uso sustentável dos ecossistemas terrestres, gerir de forma sustentável as florestas, combater a desertificação, deter e reverter a degradação da terra e deter a perda de biodiversidade
- ODS 16. Promover sociedades pacíficas e inclusivas para o desenvolvimento sustentável, proporcionar o acesso à justiça para todos e construir instituições eficazes, responsáveis e inclusivas em todos os níveis
- ODS 17. Fortalecer os meios de implementação e revitalizar a parceria global para o desenvolvimento sustentável

15. Resumo do Projeto: (máximo 20 linhas)

O projeto consiste no desenvolvimento de um site informativo com o objetivo de combater a disseminação de notícias falsas. O site buscará fornecer informações verificadas e precisas, educar o público sobre notícias falsas e promover a conscientização e a participação ativa na luta contra a desinformação.

As atividades incluirão pesquisa e seleção de conteúdo relevante, design e desenvolvimento do site com fácil navegação e criação de conteúdo informativo. O monitoramento contínuo do desempenho do site e a atualização do conteúdo serão realizados para garantir a eficácia e relevância do projeto. O objetivo final é capacitar os usuários a identificar e evitar notícias falsas, promovendo a disseminação de informações confiáveis e contribuindo para a construção de uma sociedade mais informada.

## RELATÓRIO DE EXTENSÃO

1. Título do Projeto:	O combate da desinformação na sociedade da informação				
2. Curso (s) envolvidos:	Tecnologia em Defesa Cibernética				
3. Professores do Projeto:	Bruna Scheifer e Thainan Dionísio Tangerina				
4. Ações Realizadas (detalhar):	<table border="1" style="width: 100%; border-collapse: collapse;"> <tr> <td style="padding: 5px;"><b>I. Foi promovido o acesso à informação para combater fake News</b></td> </tr> <tr> <td style="padding: 5px;"><b>II. Foi promovido a conscientização sobre os impactos negativos das notícias falsas</b></td> </tr> <tr> <td style="padding: 5px;"><b>III. O público foi capaz de entender como identificar notícias falsas.</b></td> </tr> </table>		<b>I. Foi promovido o acesso à informação para combater fake News</b>	<b>II. Foi promovido a conscientização sobre os impactos negativos das notícias falsas</b>	<b>III. O público foi capaz de entender como identificar notícias falsas.</b>
<b>I. Foi promovido o acesso à informação para combater fake News</b>					
<b>II. Foi promovido a conscientização sobre os impactos negativos das notícias falsas</b>					
<b>III. O público foi capaz de entender como identificar notícias falsas.</b>					
5. Objetivos:	<input checked="" type="checkbox"/> totalmente atingidos <input type="checkbox"/> parcialmente atingidos <input type="checkbox"/> não atingidos				
Se não foram totalmente atingidos, justificar:					
6. Número de Participantes (alunos):	<input type="checkbox"/> superou a quantidade esperada <input type="checkbox"/> quantidade esperada <input checked="" type="checkbox"/> não atendeu a quantidade esperada.				
Se não atendeu a quantidade esperada, justificar:					
<ul style="list-style-type: none"> <li>•Não houve divulgação aos alunos por conta do pouco tempo em que a versão final online ficou disponível ao acesso público</li> </ul>					
7. Número de Participantes da comunidade:	<input type="checkbox"/> superou a quantidade esperada <input type="checkbox"/> quantidade esperada <input checked="" type="checkbox"/> não atendeu a quantidade esperada.				
Se não atendeu a quantidade esperada, justificar:					
<ul style="list-style-type: none"> <li>•Não houve tempo de divulgação adequada à comunidade por conta do pouco tempo em</li> </ul>					

que a versão final online ficou disponível ao acesso público	
8. Cronograma de execução	( X ) Foi cumprido conforme previsto ( ) não foi cumprido
9. Data de Realização (período)	De 25 de Junho à 27 de Junho
10. Resumo do Projeto: (máximo 30 linhas)	
<p>O projeto consiste no desenvolvimento de um site informativo com o objetivo de combater a disseminação de notícias falsas. O site buscou fornecer informações verificadas e precisas, educar o público sobre notícias falsas e promover a conscientização e a participação ativa na luta contra a desinformação.</p> <p>As atividades incluíram pesquisa e seleção de conteúdo relevante, design e desenvolvimento do site com fácil navegação e criação de conteúdo informativo. O monitoramento contínuo do desempenho do site e a atualização do conteúdo foi realizado para garantir a eficácia e relevância do projeto. O objetivo final é capacitar os usuários a identificar e evitar notícias falsas, promovendo a disseminação de informações confiáveis e contribuindo para a construção de uma sociedade mais informada.</p>	
11. O que a aplicação do projeto trouxe de impacto para a sociedade? (resultados do projeto)	
<ul style="list-style-type: none"> <li>•Disseminação de conhecimento informativo e esclarecedor</li> </ul>	
12. Como o projeto atendeu os objetivos do Desenvolvimento sustentável previstos?	
<p>Com a utilização do site por parte da comunidade o projeto atendeu a dois (2) objetivos do Desenvolvimento sustentável, os quais foram:</p> <p>ODS 4: Assegurar a educação inclusiva, equitativa e de qualidade, e promover oportunidades de aprendizagem ao longo da vida para todos;</p> <p>ODS 16. Promover sociedades pacíficas e inclusivas para o desenvolvimento sustentável,</p>	

proporcionar o acesso à justiça para todos e construir instituições eficazes, responsáveis e inclusivas em todos os níveis.

13.Lista de Participantes:

<b>Data/hora</b>	<b>Nome</b>	<b>E-mail</b>
25/06/2023 12:07	Maria da Conceição Machado Cabral	con.cabral@gmail.com
25/06/2023 12:52	Eneas giorgi neto	eneas_giorgi@hotmail.com
25/06/2023 19:14	Wagner Oliveira	fastriderscourier@gmail.com
26/06/2023 12:54	Carlos Ferreira Cabral Filho	carlosfcfilho@gmail.com
26/06/2023 12:55	Marcelo Donato	donatomarcelo@yahoo.com
26/06/2023 14:14	maurilio rodrigues machado borges	mauriliormb@gmail.com
26/06/2023 22:20	Andreia da Silva Pereira	andreia-sp1997@hotmail.com
27/06/2023 11:52	Maria Pereira da Silva	pereiradasilvamaria253@gmail.com
27/06/2023 14:39	Nicole Alexandra dos Santos Costa	nicole.laxy@gmail.com
27/06/2023 14:40	Wilson Quirino Costa	wilson12.1966@gmail.com
27/06/2023 15:07	Vanessa Növaz	vanessanovaz@icloud.com
27/06/2023 15:36	João Carlos de Machado Cabral	jcmcabral@gmail.com

14. Fotos do Projeto:

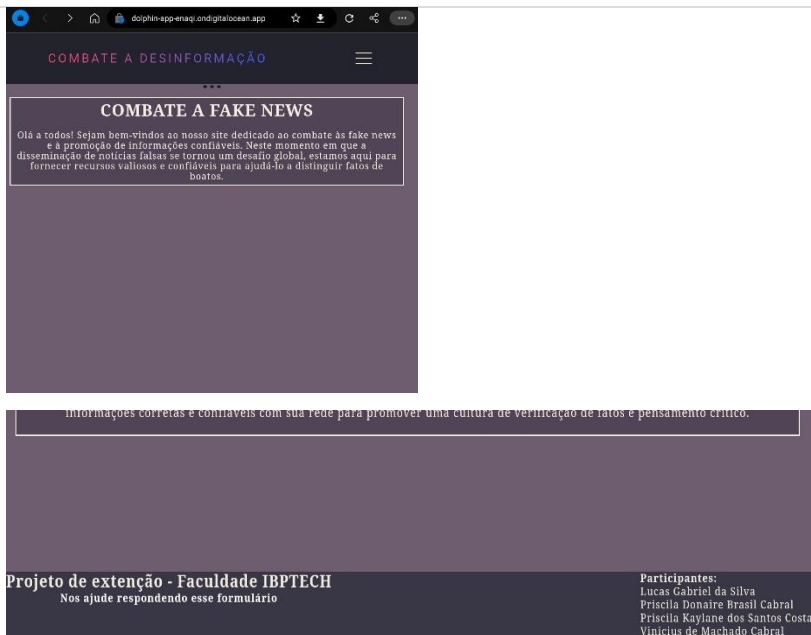

15. Assinatura dos participantes:

[Lista de assinaturas](#)

Data/hora	Nome	E-mail
25/06/2023 12:07	Maria da Conceição Machado Cabral	con.cabral@gmail.com
25/06/2023 12:52	Eneas giorgi neto	eneas_giorgi@hotmail.com
25/06/2023 19:14	Wagner Oliveira	fastriderscourier@gmail.com
26/06/2023 12:54	Carlos Ferreira Cabral Filho	carlosf Filho@gmail.com
26/06/2023 12:55	Marcelo Donato	donatomarcelo@yahoo.com
26/06/2023 14:14	maurilio rodrigues machado borges	mauriliormb@gmail.com
26/06/2023 22:20	Andreia da Silva Pereira	andreia-sp1997@hotmail.com
27/06/2023 11:52	Maria Pereira da	pereiradasilvamari

		Silva	a253@gmail.com
	27/06/2023 14:39	Nicole Alexandra dos Santos Costa	nicole.laxy@gmail.com
	27/06/2023 14:40	Wilson Quirino Costa	wilson12.1966@gmail.com
	27/06/2023 15:07	Vanessa Növaz	vanessanovaz@icloud.com
	27/06/2023 15:36	João Carlos de Machado Cabral	jcmcabral@gmail.com

## **CARTA DE APRESENTAÇÃO PARA PROJETO DE EXTENSÃO**

São Paulo, 20 de maio de 2023.

Prezado(s) Senhor(es),

Apresentamos os acadêmicos Lucas Gabriel da Silva; Priscilla Donaire Brasil Cabral; Vinicius de Machado Cabral; Priscila Kaylane dos Santos Costa, do Curso de Tecnologia em Defesa Cibernética, da Faculdade IBPTECH, para realização do Projeto de Extensão Universitária intitulado: O COMBATE DA DESINFORMAÇÃO NA SOCIEDADE DA INFORMAÇÃO.

A extensão está prevista no Projeto Pedagógico de Curso e em acordo com a Resolução CNE/CES n 7/2018 e o parecer CNE/CES n 608/2018 que instituem as Diretrizes para a Extensão Superior Brasileira e não caracteriza vínculo empregatício do aluno com a EMPRESA, ONG ou comunidade.

A Extensão promove iniciativas que expressam o compromisso social da comunidade acadêmica da IBPTECH com todas as áreas, em especial, as de tecnologia, comunicação, cultura, direitos humanos e justiça, educação, meio ambiente, saúde e trabalho, contribuindo para construir um mundo melhor.

Para que a ação seja efetiva, o acadêmico cumprirá e aplicará o Projeto de Extensão, previamente acordado com o professor responsável, bem como fará a entrega de Relatório e Apresentação do Projeto na IBPTECH.

Agradecemos antecipadamente o apoio da Instituição e colaboração durante a execução do projeto.

Atenciosamente,

Prof. Bruna Scheifer  
Docente responsável pela Extensão  
e-mail para contato: bruna.scheifer@ibptech.edu.br

# **Eco Eletrônicos: Promovendo a Educação Ambiental e o Descarte Responsável**

## PROJETO DE EXTENSÃO

1. Título do Projeto: Eco eletrônicos – Promovendo a educação ambiental e o descarte responsável de eletrônicos.	
2. Curso (s) envolvidos:	Defesa Cibernética
3. Professores do Projeto:	Me. Bruna Sheifer e Thainan Dionísio Tangerina
4. Objetivos:	
<ul style="list-style-type: none"><li>• Promover a orientação sobre o descarte do lixo eletrônico</li><li>• Conscientizar sobre os danos causados em nosso solo</li><li>• Incentivar os alunos a descartar corretamente</li></ul>	
5. Carga horária do Projeto:	80 horas
6. Recursos Didáticos Pedagógicos:	Material do AVA Pesquisas via Internet (Google)
7. Instituições Parceiras:	Escola Municipal Tomás Antônio Gonzaga, em Ouro Preto - MG
8. Participantes do projeto:	Gabriella Castellari Gilcelio Fernandes de Araujo Elaine Ramos Corrêa Gabrielle Lopes Querino
9. Financiamento do Projeto:	Recusos próprios
10. Número estimado de Participantes (comunidade):	24 ALUNOS
11. Data de Realização:	<b>03/05/2023 a 26/05/2023</b>
12. Atividades a serem realizadas:	
<ul style="list-style-type: none"><li>• Levantamento dos conhecimentos prévios e impressões iniciais dos alunos em relação ao assunto; (realizado em 03/05/2023)</li><li>• Solicitação para que os alunos levantem informações, imagens e dados sobre a temática; (realizado em 03/05/2023)</li><li>• Apresentação, aos alunos, do PowerPoint produzido pela equipe. Será feito em forma de aula. Abertura para discussão e informação sobre os possíveis locais para descarte responsável de eletrônicos na cidade de Ouro Preto e</li></ul>	

sobre as consequências de um descarte não adequado de eletrônicos no meio ambiente; (a ser realizado entre os dias 10 e 11/05/2023)

- Nas duas semanas subsequentes (de 08 a 12/05/2023 e de 15 a 19/05/2023) serão destinadas algumas aulas, dentro do horário de Matemática, para discussão, orientações gerais sobre o assunto e sobre a proposta de produção de um caderno ilustrado;
- Divisão da turma em seis grupos para produção de um encarte ou caderno com ilustrações, reunindo as lições e conclusões sobre a temática do **descarte responsável de eletro-eletrônicos** (poderá ser feito através de textos, imagens, desenhos, ilustrações, cartoons, colagens etc); (a ser realizado nos dias 24 e 25/05/2023)
- Proposição de 3 questões, para cada um dos grupos refletir, discutir e responder em forma de um pequeno texto. (a ser realizado no dia 26/05/2023)

13. Programa de Extensão (linha que pertence):

Laboratório de Humanidades – Descarte lixo eletrônico (ambiental).

14. Qual dos Objetivos do Desenvolvimento sustentável seu projeto atenderá?

- ODS 1: Erradicar com a pobreza em todas as suas formas, em todos os lugares
- ODS 2: Acabar com a fome, alcançar a segurança alimentar e melhoria da nutrição e promover a agricultura sustentável
- ODS 3: Assegurar uma vida saudável e promover o bem-estar para todos, em todas as idades
- ODS 4: Assegurar a educação inclusiva, equitativa e de qualidade, e promover oportunidades de aprendizagem ao longo da vida para todos
- ODS 5: Alcançar a igualdade de gênero e empoderar todas as mulheres e meninas
- ODS 6: Assegurar a disponibilidade e gestão sustentável da água e saneamento para todos
- ODS 7: Assegurar o acesso confiável, sustentável, moderno e a preço acessível à energia para todos
- ODS 8: Promover o crescimento econômico sustentado, inclusivo e sustentável, emprego pleno e produtivo e trabalho decente para todos
- ODS 9: Construir infraestruturas resilientes, promover a industrialização inclusiva e sustentável e fomentar a inovação
- ODS 10: Reduzir a desigualdade dentro dos países e entre eles
- ODS 11. Tornar as cidades e os assentamentos humanos inclusivos, seguros, resilientes e sustentáveis
- ODS 12. Assegurar padrões de produção e de consumo sustentáveis
- ODS 13. Tomar medidas urgentes para combater a mudança climática e seus impactos
- ODS 14. Conservação e uso sustentável dos oceanos, dos mares e dos recursos marinhos para o desenvolvimento sustentável
- ODS 15. Proteger, recuperar e promover o uso sustentável dos ecossistemas terrestres, gerir de forma sustentável as florestas, combater a desertificação, deter e reverter a degradação da terra e deter a perda de biodiversidade
- ODS 16. Promover sociedades pacíficas e inclusivas para o desenvolvimento sustentável, proporcionar o acesso à justiça para todos e construir instituições eficazes, responsáveis e inclusivas em todos os níveis

( ) ODS 17. Fortalecer os meios de implementação e revitalizar a parceria global para o desenvolvimento sustentável

15. Resumo do Projeto: (máximo 20 linhas)

O objetivo do projeto "EcoEletrônicos" em sala de aula é promover a conscientização e a educação ambiental em relação ao descarte correto de eletrônicos. Com o aumento constante do consumo de aparelhos eletrônicos, o descarte inadequado desses produtos pode causar graves impactos ambientais e na saúde humana, como a contaminação do solo e da água por metais pesados e outros materiais tóxicos que compõem os eletrônicos, além da contaminação do ar pela liberação de gases tóxicos relacionados ao efeito estufa quando incinerados. O projeto pretende utilizar atividades pedagógicas e campanhas de conscientização para ensinar aos adolescentes sobre consciência ambiental, isso envolve ensinar sobre a importância da reciclagem, mostrar os impactos negativos causados pelo descarte inadequado e incentivar a população a buscar alternativas mais responsáveis. Uma das principais ideias do projeto é incentivar a reciclagem de eletrônicos, além disso, o projeto também pretende orientar sobre a importância da separação dos materiais que compõem os eletrônicos, para que possam ser reciclados de maneira adequada. Através de atividades práticas e lúdicas, o projeto busca engajar os adolescentes em ações que promovam a preservação do meio ambiente e a construção de um futuro sustentável. Com essas iniciativas, o projeto espera contribuir para a formação de cidadãos mais conscientes e engajados na preservação do meio ambiente, incentivando a reciclagem e o descarte responsável de eletrônicos e promovendo a educação ambiental em sala de aula.

## RELATÓRIO DE EXTENSÃO

1. Título do Projeto:	Eco eletrônicos – Promovendo a educação ambiental e o descarte responsável de eletrônicos.
2. Curso (s) envolvidos:	Defesa Cibernética
3. Professores do Projeto:	Me. Bruna Sheifer e Thainan Dionísio Tangerina
4. Ações Realizadas (detalhar)	
<p>Foi feita uma breve introdução/comentários sobre a problemática do descarte responsável do lixo eletrônico. Como motivação inicial foi solicitado aos alunos que fizessem uma pesquisa sobre o assunto e, nas aulas posteriores, trouxessem algo escrito sobre a temática.</p> <p>Apresentamos um power point sobre o tema descarte correto do lixo eletrônico. Nesse power point foi enfatizado aos alunos o porque não podemos descartar incorretamente, quais danos trás a terra, quais pontos de descarte na cidade de Ouro Preto – MG e os impactos ambientais no mundo. Em seguida, aplicamos um questionário com as seguintes questões:</p> <ul style="list-style-type: none"> <li>• Por que a questão ambiental do descarte responsável de eletrônicos é importante nos dias de hoje?</li> <li>• O que é possível fazer para diminuir esse problema?</li> <li>• Que alternativas existem para o descarte correto do lixo eletrônico na cidade de Ouro Preto?</li> </ul>	
5. Objetivos:	<input checked="" type="checkbox"/> totalmente atingidos <input type="checkbox"/> parcialmente atingidos <input type="checkbox"/> não atingidos
Se não foram totalmente atingidos, justificar:	
6. Número de Participantes (alunos):	<input type="checkbox"/> superou a quantidade esperada <input checked="" type="checkbox"/> quantidade esperada <input type="checkbox"/> não atendeu a quantidade esperada.
Se não atendeu a quantidade esperada, justificar:	
7. Número de Participantes da comunidade:	<input type="checkbox"/> superou a quantidade esperada <input checked="" type="checkbox"/> quantidade esperada <input type="checkbox"/> não atendeu a quantidade esperada.
Se não atendeu a quantidade esperada, justificar:	
8. Cronograma de execução	<input checked="" type="checkbox"/> Foi cumprido conforme previsto <input type="checkbox"/> não foi cumprido

9. Data de Realização (período)	<b>03/05/2023 até 01/06/2023</b>
10. Resumo do Projeto: (máximo 30 linhas)	
<p>O objetivo do projeto "EcoEletrônicos" em sala de aula é promover a conscientização e a educação ambiental em relação ao descarte correto de eletrônicos. Com o aumento constante do consumo de aparelhos eletrônicos, o descarte inadequado desses produtos pode causar graves impactos ambientais e na saúde humana, como a contaminação do solo e da água por metais pesados e outros materiais tóxicos que compõem os eletrônicos, além da contaminação do ar pela liberação de gases tóxicos relacionados ao efeito estufa quando incinerados. O projeto pretende utilizar atividades pedagógicas e campanhas de conscientização para ensinar aos adolescentes sobre consciência ambiental, isso envolve ensinar sobre a importância da reciclagem, mostrar os impactos negativos causados pelo descarte inadequado e incentivar a população a buscar alternativas mais responsáveis. Uma das principais ideias do projeto é incentivar a reciclagem de eletrônicos, além disso, o projeto também pretende orientar sobre a importância da separação dos materiais que compõem os eletrônicos, para que possam ser reciclados de maneira adequada. Através de atividades práticas e lúdicas, o projeto busca engajar os adolescentes em ações que promovam a preservação do meio ambiente e a construção de um futuro sustentável. Com essas iniciativas, o projeto espera contribuir para a formação de cidadãos mais conscientes e engajados na preservação do meio ambiente, incentivando a reciclagem e o descarte responsável de eletrônicos e promovendo a educação ambiental em sala de aula.</p>	
11. O que a aplicação do projeto trouxe de impacto para a sociedade? (resultados do projeto)	
Sim, podemos ver através da resposta dos alunos que o objetivo foi cumprido com sucesso. Acreditamos que os jovens são o futuro da humanidade, e a conscientizar eles, com certeza nos trará bons impactos ambientais.	
12. Como o projeto atendeu os objetivos do Desenvolvimento sustentável previstos?	
Nós conscientizamos os jovens sobre o descarte correto do lixo eletrônico e explicamos a eles os danos causados em nosso solo e água.	
13. Lista de Participantes:	<p>Túlio Moreira Barbosa Siho  Davi Rei Fernandes do Conceição  Rahic Emaniel Soares Pereira  Otávio Augusto Alves de Oliveira  Joaquim Daniel de Moraes Matos  Jean Charles Daor Santos  Letícia Rodrigues de Oliveira  Alana Moura Silva Andrade</p>

Samira Gabriela Alves Rezende  
Isadora Inácio Souza Anastacio  
Isadora Ayui Kato de Figueiredo  
Maria Eduarda Gomes  
Ana Beatriz de Oliveira Teixeira Carvalho  
Lara Gabrielly de Souza  
Laura Barbosa  
Ana Flávia Xavier  
Bernardes Bastos Barbosa  
Rafael Azevedo

14. Fotos do Projeto:



sa... Produtos Artesanai... Portal do Cliente Login do cPanel WHM [srv198] - 94... Painel < Aromatic W... by Gabi Castellari >>

**IbpTech**  
Elaine, Gabriella, Gilcelio, Você

Fechow 20:11 ✓✓

**Gilcelio Ibp**  
Você  
Sexta umas 17?  
Por mim, ok 20:11

Fechow então! 20:11 ✓✓

SEXTA-FEIRA

Oi pessoal, bora? 17:00 ✓✓  
vou criar o link aqui pra gente 17:00 ✓✓

**Gilcelio Ibp**  
Ok 17:02

<https://meet.google.com/iko-bhth-wcc> 17:03 ✓✓

Dados da mensagem

<https://meet.google.com/iko-bhth-wcc> 17:03 ✓✓

Lida por ✓✓

- Elaine Ibp**  
09/06/2023 às 17:06
- Gabriella Ibp**  
09/06/2023 às 17:04
- Gilcelio Ibp**  
09/06/2023 às 17:06

Mensagem

Componentes do grupo:

Data: 01/06/2023

Ana Beatriz de Oliveira Teixeira Carvalho  
Lara Gabrielly de Souza  
Márcia Eduarda Gomes de Oliveira  
Isadora Aiyumi Kato de Figueiredo

Algumas questões para reflexão em Grupos

1). Por que a questão ambiental do descarte responsável de eletrônicos é importante nos dias de hoje?

As equipamentos elétrica e eletrônica possuem diversas componentes tóxicas. Se descartada de maneira incorreta, esses resíduos podem contaminar o solo e a água. Colando em surtos o saúde.

2). O que é possível fazer para diminuir esse problema?

Fazer a reciclagem das eletrônica adequadamente. Doar os aparelhos que ainda funciona, pontos de entrega voluntária como: Supermercado Shopping.

2). Que alternativas existem para o descarte correto do lixo eletrônico na cidade de Ouro Preto?

Três ecopontos foram colocados no campus morro do Cruzeiro na escola de Minas, na Instituto de Ciências Exatas e Biológicas (ICEB) e no bloco de Salas.

Componentes do grupo:

Data: 01/06/2023

Alana Moura Silva Andrade.....

Isadora Inácia Souza Anastácio.....

Luana Máximo da Silva.....

Leticia Patugua de Oliveira / Sônia Juliano Prado.....

Jean Black Dicks Noster.....

Algumas questões para reflexão em Grupos

1). Por que a questão ambiental do descarte responsável de eletrônicos é importante nos dias de hoje?

O descarte responsável de eletrônicos é muito importante, pois vários eletrônicos possuem materiais tóxicos como chumbo e cobre, que são descartados no meio ambiente; podendo prejudicá-los; desde o solo até as lagoas públicas; contaminando a água que bebemos.

2). O que é possível fazer para diminuir esse problema?

Descarte os materiais tóxicos em lugares próprios para o descarte.

2). Que alternativas existem para o descarte correto do lixo eletrônico na cidade de Ouro Preto?

Existe um local para descarte de lixo eletrônico na UFOP e na Escola de Minas.

Componentes do grupo:

Data: 01/06/2023

Rafael Aguiar.....

Luana Barbosa.....

Anna Beatriz Cassis.....

Bernarda Boston Barbosa.....

Algumas questões para reflexão em Grupos

1). Por que a questão ambiental do descarte responsável de eletrônicos é importante nos dias de hoje?

Porque os equipamentos eletrônicos e eletrônicos possuem alguns materiais tóxicos.

2). O que é possível fazer para diminuir esse problema?

- \* Economizar água
- \* Separar lixo orgânicos
- \* Evitar o consumo exagerado de energia
- \* Reciclar
- \* Diminuir o uso de automóveis.

2). Que alternativas existem para o descarte correto do lixo eletrônico na cidade de Ouro Preto?

Levar os aparelhos para locais preparados para isso

Componentes do grupo:

Data: 01/06/2023

Otávio Augusto A. dos Santos de Oliveira

Joaquim Daniel de Matos Neto

Túlio Moreira Barbosa Silva

Passi Reis Fernandes da Conceição

Rafael Emanuel Soares Pereira

Algumas questões para reflexão em Grupos

1). Por que a questão ambiental do descarte responsável de eletrônicos é importante nos dias de hoje?

Porque a tendência é só aumentar o descarte de lixo eletrônico irresponsável e com isso as perdas técnicas vão se acumulando e vai com o tempo poluindo os ambientes.

2). O que é possível fazer para diminuir esse problema?

Fazendo o descarte de lixo eletrônico de maneira correta.

3). Que alternativas existem para o descarte correto do lixo eletrônico na cidade de Ouro Preto?

A UFOP recebe esse tipo de material igualmente a escola de Minas e o Museu do Cruzeiro para o descarte correto.

15.  
Assinatura  
dos  
participantes:

Lista de Presença – 01/06/2023 – Trabalho: Descarte responsável de eco-eletrônicos

- 1... *Tulio Moreira Barbosa Silva*
- 2... *Dani Reis Fernandes da Conceição*
- 3... *Rafael Emanuel Soares Pereira*
- 4... *Otávio Augusto Alves de Oliveira*
- 5... *Joaquim Daniel de Moraes Mateo*
- 6... *Jean Charles David Santos*
- 7... *Leticia Rodrigues de Oliveira*
- 8... *Alana Moura Silva Andrade*
- 9... *Samira Gabriel Alves Rezende*
- 10... *Isadora Inácio Souza Amostacio*
- 11... *Isadora Ayumi Kato de Figueiredo*
- 12... *Maria Eduarda Gomes*
- 13... *Ana Beatriz de Oliveira Teixeira Carnealho*
- 14... *Dani Galvães de Souza*
- 15... *Laura Barbosa*
- 16... *Ana Flávia Xavier*
- 17... *Bernarda Bastos Barbosa*
- 18... *Rafael Aguiar*
- 19...
- 20...
- 21...
- 22...
- 23...
- 24...
- 25...



# ECO ELETRÔNICOS

PROMOVENDO A EDUCAÇÃO AMBIENTAL E O  
DESCARTE RESPONSÁVEL DE ELETRÔNICOS

“

**SE VOCÊ PUDESSE VER A PILHA DE LIXO  
QUE JÁ DESCARTOU DE MANEIRA  
INCORRETA, VOCÊ SEPARARIA ATÉ O MENOR  
LIXO POSSÍVEL.**

”



# RECICLAGEM: CONTRIBUINDO PARA UM FUTURO SUSTENTÁVEL

Nós já sabemos sobre a importância de separar o lixo que produzimos de uma forma correta e sustentável, contribuindo para o bem estar do ambiente e sociedade.

Mas pouco se escuta falar sobre o descarte do lixo eletrônico, afinal, você sabe o que é o lixo eletrônico e a forma correta para descartá-lo?



# O QUE É LIXO ELETRÔNICO?

TAMBÉM CONHECIDO COMO E-LIXO OU RESÍDUOS ELETRÔNICOS

É quaisquer dispositivos eletrônicos que não são mais úteis, ou que estão quebrados e precisam ser descartados.

# O QUE CONSIDERAMOS LIXO ELETRÔNICO?

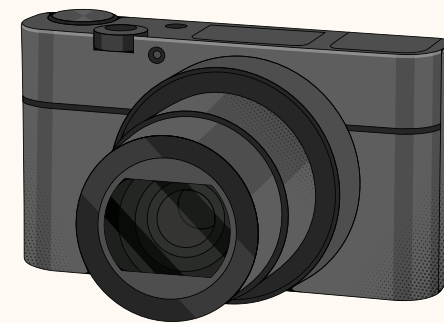
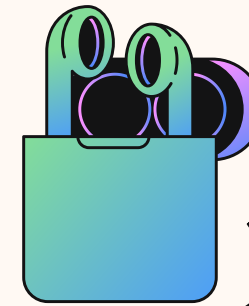
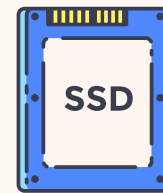
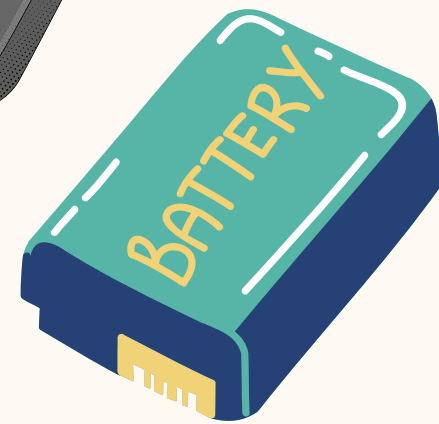
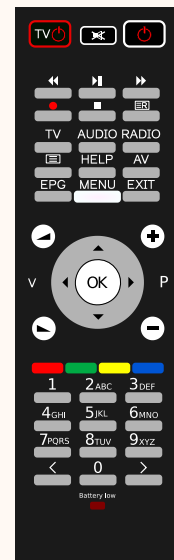
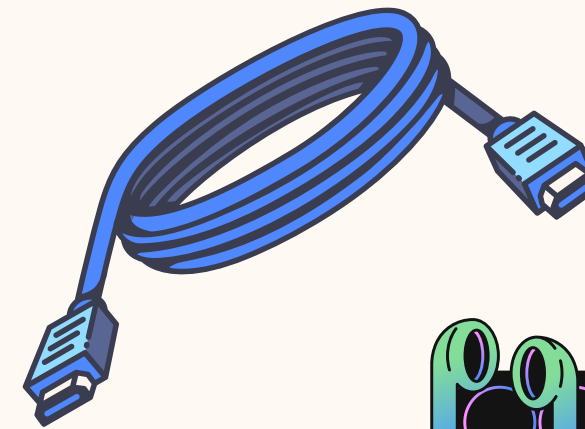
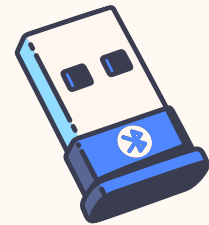
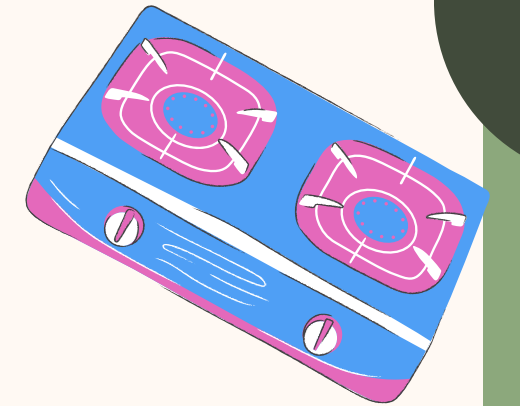
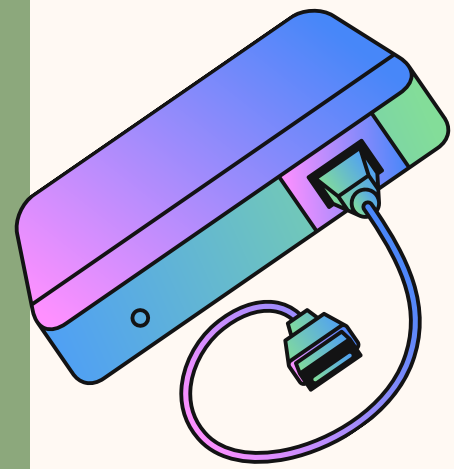

# SÃO TANTAS OPÇÕES, VAMOS SEPARAR POR CATEGORIAS?



- Equipamentos de informática: computadores, laptops, tablets, impressoras, scanners, mouses, teclados, cabos, etc.
- Equipamentos de comunicação: telefones celulares, telefones fixos, smartphones, telefones sem fio, modems, roteadores, etc.
- Equipamentos de entretenimento: TVs, DVDs, aparelhos de som, caixas de som, fones de ouvido, consoles de videogame, câmeras, filmadoras, etc.
- Equipamentos eletrodomésticos: geladeiras, freezers, micro-ondas, fogões, aspiradores de pó, ar-condicionado, etc.
- Equipamentos de iluminação: lâmpadas, luminárias, refletores, etc.
- Equipamentos médicos: monitores, equipamentos de diagnóstico, equipamentos cirúrgicos, etc.
- Baterias: baterias de chumbo-ácido, baterias de íons de lítio, baterias de níquel-cádmio, etc. (Pilhas em geral)

# QUAL A IMPORTÂNCIA DO DESCARTE CORRETO?

---

Preservação do meio ambiente: muitos dos componentes eletrônicos contêm substâncias tóxicas, como mercúrio, chumbo e cádmio, que podem poluir o solo e a água, afetando a saúde humana e a vida animal e vegetal.

Quando esses aparelhos são descartados incorretamente, muitas vezes acabam em aterros sanitários ou até mesmo em corpos d'água, como lagos, rios e lençóis freáticos. Isso pode levar à contaminação da água por metais tóxicos, afetando a fauna e a qualidade dos peixes da região e tornando a água e o alimento impróprios para consumo.

# ISSO PODE AFETAR O SER HUMANO DE QUAL MANEIRA?

Quando consumidos, ou inalados, os metais pesados podem causar danos neurológicos, renais, ósseos, circulatórios e até hipertensão, anemia e paralisia aos seres humanos. Resumindo, o descarte do lixo eletrônico é tão importante quanto dos lixos que nós já separamos no nosso dia a dia, porque além de afetar nosso planeta, pode afetar nossa saúde física e mental.

## MAS AFINAL, COMO DESCARTAR O E-LIXO?



1. Postos de coleta: muitas cidades possuem postos de coleta para o lixo eletrônico, geralmente mantidos pelas prefeituras ou empresas especializadas em reciclagem.
2. Programas de coleta seletiva: algumas empresas possuem programas de coleta seletiva, onde o lixo eletrônico pode ser deixado em pontos de coleta específicos, como lojas ou centros de assistência técnica.
3. E-commerce: algumas empresas de comércio eletrônico oferecem serviços de reciclagem de lixo eletrônico, onde os dispositivos eletrônicos são recolhidos na residência do cliente.
4. Organizações sem fins lucrativos: algumas organizações sem fins lucrativos, como cooperativas de catadores, recebem lixo eletrônico para reciclagem.





# **PONTOS PARA DESCARTE EM OURO PRETO - MG:**

1. LARCAT (Cooperativa de Trabalho e Assistência Técnica):  
Avenida Juscelino Kubitschek, 130 – Bairro Alto da Cruz.
2. Escola Municipal Professor Pedro Aleixo: Rua São José, 30 –  
Bairro Antônio Dias.
3. Escola Estadual Fernão Dias Paes Leme: Rua Camilo de Brito,  
80 – Bairro Cabeças.
4. Escola Municipal Professor Mello Cançado: Rua da Bahia, 235  
– Bairro Vila Aparecida.

**LEMBRANDO QUE É SEMPRE IMPORTANTE ENTRAR EM  
CONTATO COM OS LOCAIS INDICADOS PARA CONFIRMAR A  
DISPONIBILIDADE E HORÁRIOS DE FUNCIONAMENTO PARA O  
RECEBIMENTO DE LIXO ELETRÔNICO.**



# CURIOSIDADES:

## VOCÊ SABIA QUE...

1. CADA PESSOA PRODUZ EM MÉDIA 6 KG DE LIXO ELETRÔNICO POR ANO?
2. APENAS CERCA DE 20% DO LIXO ELETRÔNICO É RECICLADO DE FORMA ADEQUADA.?
3. A RECICLAGEM DE UM MILHÃO DE LAPTOPS ECONOMIZA ENERGIA SUFICIENTE PARA ABASTECER 3.500 CASAS POR UM ANO?

# CURIOSIDADES:

DE ACORDO COM O RELATÓRIO GLOBAL E-WASTE MONITOR 2020, OS CINCO PAÍSES QUE MAIS PRODUZEM LIXO ELETRÔNICO EM ORDEM SÃO:

1. CHINA - 10.1 MILHÕES DE TONELADAS
2. ESTADOS UNIDOS - 6.9 MILHÕES DE TONELADAS
3. ÍNDIA - 3.2 MILHÕES DE TONELADAS
4. JAPÃO - 2.1 MILHÕES DE TONELADAS
5. ALEMANHA - 1.6 MILHÕES DE TONELADAS

É IMPORTANTE NOTAR QUE A QUANTIDADE DE LIXO ELETRÔNICO PRODUZIDO POR PAÍS PODE VARIAR DE ACORDO COM DIVERSOS FATORES, COMO A POPULAÇÃO, A RENDA PER CAPITA E OS HÁBITOS DE CONSUMO.

“

**O LIXO QUE VOCÊ JOGA FORA NÃO  
DESAPARECE SIMPLEMENTE, ELE VAI PARA  
ALGUM LUGAR. VOCÊ SABE QUE LUGAR É  
ESSE? QUE TAL SE INFORMAR? REPENSE,  
REDUZA E RECICLE!**

”

# IBPTECH – DEFESA CIBERNÉTICA

## LABORATÓRIO DE HUMANIDADES



GABRIELLA CASTELLARI



GILCELIO FERNANDES  
DE ARAUJO



GABRIELLE LOPES  
QUERINI



ELAINE RAMOS  
CORRÊA



# OBRIGADO!



# REFERÊNCIAS

## V CONEDU

[HTTPS://EDITORAREALIZE.COM.BR/  
EDITORA/ANAIS/CONEDU/2018/TR  
ABALHO\\_EV117\\_MD4\\_SA14\\_ID973\\_  
04082018211831.PDF](https://editorarealize.com.br/editora/anaais/conedu/2018/trabalho_ev117_md4_sa14_id973_04082018211831.pdf)

## SIENPRO

[HTTPS://FILES.CERCOMP.UFG.BR/WE  
BY/UP/1012/O/LIXO\\_ELETR%C3%94  
NICO\\_UM\\_ESTUDO\\_BIBLIOM%C3%8  
9TRICO\\_NA\\_BASE\\_DE\\_DADOS\\_WEB  
\\_OF\\_SCIENCE.PDF?1536010846](https://files.cercomp.ufg.br/web/by/up/1012/o/lixo_eletr%C3%94nico_um_estudo_bibliom%C3%89trico_na_base_de_dados_web_of_science.pdf?1536010846)

## REVISTA EA

[HTTPS://REVISTAEA.ORG/ARTIGO.P  
HP?IDARTIGO=2982](https://revistaea.org/artigo.php?idartigo=2982)

## TCC CECIMIG

[HTTPS://REPOSITORIO.UFMG.BR/BI  
TSTREAM/1843/BUOS-  
AFDNF7/1/TCC\\_ULTIMA\\_VERSA\\_O  
\\_ENTREGUE.PDF](https://repositorio.ufmg.br/bitstream/1843/buos-afdnf7/1/tcc_ultima_vera_o_entregue.pdf)

## X SIMPROD

[HTTPS://RI.UFS.BR/BITSTREAM/RIUF  
S/10397/2/CUIDADOSALTERNATIVA  
SDESCARTE.PDF](https://ri.ufs.br/bitstream/riufs/10397/2/cuidadosalternativa_sdescarte.pdf)

## **CARTA DE APRESENTAÇÃO PARA PROJETO DE EXTENSÃO**

São Paulo, 20 de maio de 2023.

Prezado(s) Senhor(es),

Apresentamos os acadêmicos Gabriella Castellari; Gilcelio Fernandes de Araujo Elaine Ramos Corrêa; Gabrielle Lopes Querino, do Curso de Tecnologia em Defesa Cibernética, da Faculdade IBPTECH, para realização do Projeto de Extensão Universitária intitulado: ECO ELETRÔNICOS – PROMOVENDO A EDUCAÇÃO AMBIENTAL E O DESCARTE RESPONSÁVEL DE ELETRÔNICOS.

A extensão está prevista no Projeto Pedagógico de Curso e em acordo com a Resolução CNE/CES n 7/2018 e o parecer CNE/CES n 608/2018 que instituem as Diretrizes para a Extensão Superior Brasileira e não caracteriza vínculo empregatício do aluno com a EMPRESA, ONG ou comunidade.

A Extensão promove iniciativas que expressam o compromisso social da comunidade acadêmica da IBPTECH com todas as áreas, em especial, as de tecnologia, comunicação, cultura, direitos humanos e justiça, educação, meio ambiente, saúde e trabalho, contribuindo para construir um mundo melhor.

Para que a ação seja efetiva, o acadêmico cumprirá e aplicará o Projeto de Extensão, previamente acordado com o professor responsável, bem como fará a entrega de Relatório e Apresentação do Projeto na IBPTECH.

Agradecemos antecipadamente o apoio da Instituição e colaboração durante a execução do projeto.

Atenciosamente,

Prof. Bruna Scheifer  
Docente responsável pela Extensão  
e-mail para contato: bruna.scheifer@ibptech.edu.br

# ANEXOS

## ANEXO 1

### CARTA DE APRESENTAÇÃO PARA PROJETO DE EXTENSÃO

São Paulo, 16 de maio de 2023.

Prezado(s) Senhor(es),

Apresentamos xxxxxxxx, do Curso de Tecnologia em Defesa Cibernética, da Faculdade IBPTECH, para realização do Projeto de Extensão Universitária intitulado: A influência e reflexos da tecnologia na cultura no período de pandemia e pós pandemia

A extensão está prevista no Projeto Pedagógico de Curso e em acordo com a Resolução CNE/CES n 7/2018 e o parecer CNE/CES n 608/2018 que instituem as Diretrizes para a Extensão Superior Brasileira e não caracteriza vínculo empregatício do aluno com a EMPRESA, ONG ou comunidade.

A Extensão promove iniciativas que expressam o compromisso social da comunidade acadêmica da IBPTECH com todas as áreas, em especial, as de tecnologia, comunicação, cultura, direitos humanos e justiça, educação, meio ambiente, saúde e trabalho, contribuindo para construir um mundo melhor.

Para que a ação seja efetiva, o acadêmico cumprirá e aplicará o Projeto de Extensão, previamente acordado com o professor responsável, bem como fará a entrega de Relatório e Apresentação do Projeto na IBPTECH.

Agradecemos antecipadamente o apoio da XXXXX e colaboração durante a execução do projeto.

Atenciosamente,

---

Prof. Bruna Scheifer  
Docente responsável pela Extensão  
e-mail para contato: bruna.scheifer@ibptech.edu.br

## ANEXO 2

### CARTA DE AUTORIZAÇÃO PARA REALIZAÇÃO DE PROJETO DE EXTENSÃO

Eu (NOME DO RESPONSÁVEL PELO LOCAL ONDE SERÁ REALIZADA A PESQUISA), responsável pelo (a) (COLOCAR O NOME DO SETOR, CARGO), da (COLOCAR NOME DA EMPRESA, ONG, COMUNIDADE), afirmo que estou ciente da realização da Pesquisa intitulada (COLOCAR O TÍTULO DA PESQUISA), com os seguintes acadêmicos: (COLOCAR O NOME COMPLETO DE TODOS OS ACADÊMICOS E CURSO).

- 1-
- 2-
- 3-
- 4-

Afirmo ainda que recebi a Carta de Apresentação e que autorizo a execução do Projeto de Extensão dos Acadêmicos da Faculdade IBPTECH nas dependências da Instituição.

Os acadêmicos responsáveis pela aplicação do projeto devem seguir e respeitar as normas vigentes institucionais enquanto durar o período de execução do projeto autorizado.

XXXXXXXX, \_\_de \_\_\_\_\_ de 20\_\_.

---

Nome e assinatura do responsável pelo setor

## ANEXO 3

# PROJETO DE EXTENSÃO

1. Título do Projeto:	
2. Curso (s) envolvidos:	
3. Professores do Projeto:	
4. Objetivos:	
<ul style="list-style-type: none"><li>• Conscientizar os envolvidos sobre a influência do uso da tecnologia para facilitação da vida no dia a dia (site e aplicativos de uso corriqueiro para facilitação da - Bancos, Alimentação e Conveniências)</li><li>• Conscientizá-los sobre a importância de atenção e responsabilidades no uso da tecnologia para as tarefas do dia a dia.</li><li>• Conscientizá-los sobre procedimento e cautelas necessárias a fim de evitar que sejam vítimas de possíveis crimes ou fraudes decorrentes do uso de tecnologia</li></ul>	
5. Carga horária do Projeto:	
6. Recursos Didáticos Pedagógicos:	
7. Instituições Parceiras:	
8. Participantes do projeto:	
9. Financiamento do Projeto:	
10. Número estimado de Participantes (comunidade):	
11. Data de Realização:	
12. Atividades a serem realizadas:	
13. Programa de Extensão (linha que pertence):	
14. Qual dos Objetivos do Desenvolvimento sustentável seu projeto atenderá?	
<input type="checkbox"/> ODS 1: Erradicar com a pobreza em todas as suas formas, em todos os lugares	
<input type="checkbox"/> ODS 2: Acabar com a fome, alcançar a segurança alimentar e melhoria da nutrição e promover a agricultura sustentável	
<input type="checkbox"/> ODS 3: Assegurar uma vida saudável e promover o bem-estar para todos, em todas as idades	
<input type="checkbox"/> ODS 4: Assegurar a educação inclusiva, equitativa e de qualidade, e promover oportunidades de aprendizagem ao longo da vida para todos	
<input type="checkbox"/> ODS 5: Alcançar a igualdade de gênero e empoderar todas as mulheres e meninas	
<input type="checkbox"/> ODS 6: Assegurar a disponibilidade e gestão sustentável da água e saneamento para todos	

- ODS 7: Assegurar o acesso confiável, sustentável, moderno e a preço acessível à energia para todos
- ODS 8: Promover o crescimento econômico sustentado, inclusivo e sustentável, emprego pleno e produtivo e trabalho decente para todos
- ODS 9: Construir infraestruturas resilientes, promover a industrialização inclusiva e sustentável e fomentar a inovação
- ODS 10: Reduzir a desigualdade dentro dos países e entre eles
- ODS 11. Tornar as cidades e os assentamentos humanos inclusivos, seguros, resilientes e sustentáveis
- ODS 12. Assegurar padrões de produção e de consumo sustentáveis
- ODS 13. Tomar medidas urgentes para combater a mudança climática e seus impactos
- ODS 14. Conservação e uso sustentável dos oceanos, dos mares e dos recursos marinhos para o desenvolvimento sustentável
- ODS 15. Proteger, recuperar e promover o uso sustentável dos ecossistemas terrestres, gerir de forma sustentável as florestas, combater a desertificação, deter e reverter à degradação da terra e deter a perda de biodiversidade
- ODS 16. Promover sociedades pacíficas e inclusivas para o desenvolvimento sustentável, proporcionar o acesso à justiça para todos e construir instituições eficazes, responsáveis e inclusivas em todos os níveis
- ODS 17. Fortalecer os meios de implementação e revitalizar a parceria global para o desenvolvimento sustentável

15. Resumo do Projeto: (máximo 20 linhas)

O referido projeto tem como objetivo, conscientizar os envolvidos sobre a influência do uso da tecnologia para facilitação da vida cotidiana, inclusive sobre a importância de sua utilização com atenção e responsabilidade, a fim de evitar que seus usuários sejam vítimas crimes ou fraudes praticados pelo uso da internet.

Abordaremos quais são as melhores práticas e métodos, para evitar crimes ou fraudes praticadas por meio do uso da tecnologia/internet, em virtude do surgimento e aceleração de novas tecnologias, impulsionadas pela situação de pandemia

## RELATÓRIO DE EXTENSÃO

1. Título do Projeto:	
2. Curso (s) envolvidos:	
3. Professores do Projeto:	
4. Ações Realizadas (detalhar)	
5. Objetivos:	<input type="checkbox"/> totalmente atingidos <input type="checkbox"/> parcialmente atingidos <input type="checkbox"/> não atingidos
Se não foram totalmente atingidos, justificar:	
6. Número de Participantes (alunos):	<input type="checkbox"/> superou a quantidade esperada <input type="checkbox"/> quantidade esperada <input type="checkbox"/> não atendeu a quantidade esperada.
Se não atendeu a quantidade esperada, justificar:	
7. Número de Participantes da comunidade:	<input type="checkbox"/> superou a quantidade esperada <input type="checkbox"/> quantidade esperada <input type="checkbox"/> não atendeu a quantidade esperada.
Se não atendeu a quantidade esperada, justificar:	
8. Cronograma de execução	<input type="checkbox"/> Foi cumprido conforme previsto <input type="checkbox"/> não foi cumprido

9. Data de Realização (período)	
10. Resumo do Projeto: (máximo 30 linhas)	
11. O que a aplicação do projeto trouxe de impacto para a sociedade? (resultados do projeto)	
12. Como o projeto atendeu os objetivos do Desenvolvimento sustentável previstos?	
13. Lista de Participantes:	Incluir ou anexar
14. Fotos do Projeto:	Incluir ou anexar
15. Assinatura dos participantes:	Incluir ou anexar